



- Copyright
- Informations en matière de sécu
- A propos de ce mode d'emploi
- Caractéristiques de votre nouvel
- Introduction
- Prise en main
- Configuration réseau (Dell 1130r
- Configuration de base
- Supports et bacs
- Impression
- Outils de gestion
- Maintenance
- Dépannage
- Fournitures
- Caractéristiques techniques
- Annexe
- Glossaire

Dell 1130  
Dell 1130n

# Mode d'emploi

[www.dell.com](http://www.dell.com) | [www.support.dell.com](http://www.support.dell.com)







affiche, impression  
bac  
chargement du papier dans le bac manuel  
modification du format du bac  
réglage de la largeur et de la longueur  
bac manuel  
chargement  
conseils d'utilisation  
utilisation de support spécial  
bouillage  
astuces pour éviter les bouillages papier  
dégager le papier  
brochures  
caractéristiques techniques  
général  
support d'impression  
cartouche de toner  
autonomie estimée  
enregistrement  
instructions de manipulation  
non-Dell et rechargées  
redistribution du toner  
remplacement de la cartouche de toner  
chargement  
papier dans le bac 1  
papier dans le bac manuel  
support spécial  
convention  
câble USB  
installation du pilote  
définition de la résolution d'impression  
Linux  
Embedded Web Service  
informations générales  
filigrane  
création  
impression  
modification  
supprimer



# Copyright

Les informations de ce document sont sujettes à des modifications sans préavis.

© 2010 Dell Inc. Tous droits réservés.

La reproduction de ces supports, sous quelque forme que ce soit sans l'autorisation écrite de Dell Inc., est strictement interdite.

Marques utilisées dans ce texte : *Dell*, le logo *DELL* et *Système de gestion des cartouches Dell* sont des marques de Dell Inc. ; *Microsoft*, *Windows*, *Windows Vista* et *Windows Server* sont des marques déposées de Microsoft Corporation aux États-Unis et/ou dans d'autres pays. *Adobe* et *Acrobat Reader* sont des marques déposées ou des marques commerciales de Adobe Systems Incorporated aux États-Unis et/ou dans d'autres pays.

D'autres marques et noms commerciaux peuvent être utilisés dans ce document en référence aux entités revendiquant les marques et les noms en question.

Dell Inc. dénie tout intérêt propriétaire aux marques et noms commerciaux autres que les siens.

Reportez-vous au fichier « **LICENSE.txt** » du CD-ROM fourni pour consulter les informations de licence Open Source.

REV. 1.00

# Informations en matière de sécurité









Ces avertissements et précautions sont inclus afin d'éviter des blessures pour vous et d'autres personnes, ainsi que pour éviter des dommages potentiels à votre appareil. Veuillez à lire et à comprendre toutes ces instructions avant d'utiliser l'appareil.

Faites preuve de bon sens lors de l'utilisation d'appareils électriques et chaque fois que vous utilisez votre appareil. Observez en outre toutes les mises en garde et instructions mentionnées sur le produit et dans la documentation qui l'accompagne. Une fois que vous avez lu cette section, conservez-la pour pouvoir vous y reporter par la suite.

## Important symboles de sécurité

Cette section explique la signification des icônes et signes de ce guide de l'utilisateur. Ces symboles de sécurité sont dans l'ordre, suivant le degré de danger.

### Explication des icônes et signes utilisés dans le guide de l'utilisateur :

	Avertissement	Situations dangereuses ou à risques pouvant entraîner des blessures graves ou la mort.
	Mise en garde	Situations dangereuses ou à risques pouvant entraîner des blessures légères ou des dommages matériels.
	Ne pas essayer.	
	Ne pas démonter.	
	Ne pas toucher.	
	Débranchez la prise d'alimentation de la prise murale.	
	Assurez-vous que votre appareil est branché sur une prise de courant reliée à la terre.	
	Contactez le service de maintenance pour obtenir de l'aide.	
	Suivez les instructions à la lettre.	

## Environnement d'exploitation

### ▲ Avertissement



Ne pas utiliser si le câble d'alimentation électrique est endommagé ou si la prise électrique n'est pas reliée à la terre.

Risque de décharge électrique ou d'incendie.



Ne rien poser sur l'appareil (eau, objets métalliques, objets lourds, bougies, cigarettes allumées, etc.).

Risque de décharge électrique ou d'incendie.



Ne pliez pas le câble d'alimentation électrique et ne placez pas d'objets lourds dessus.

Le fait de marcher sur le câble d'alimentation électrique ou de l'écraser avec un objet lourd peut occasionner une décharge électrique ou un incendie.



Ne retirez pas la fiche en tirant sur le câble ; ne manipulez pas la prise avec des mains mouillées.

Risque de décharge électrique ou d'incendie.

Si l'appareil surchauffe, libère de la fumée, émet des



bruits étranges, ou produit une odeur bizarre :  
coupez immédiatement l'interrupteur d'alimentation  
et débranchez l'appareil.

Risque de décharge électrique ou d'incendie.

## ⚠ Mise en garde



Pendant un orage ou pendant une période de  
non-fonctionnement, retirez la fiche  
d'alimentation de la prise de courant.

Risque de décharge électrique ou d'incendie.

ⓘ Faites attention, la zone de sortie papier est chaude.  
Vous pouvez vous brûler.

ⓘ Si on a laissé tomber l'appareil, ou si le boîtier semble  
endommagé, débranchez toutes les connexions de  
l'appareil et demandez une assistance auprès du  
personnel de service qualifié.

Dans le cas contraire, il y a un risque de décharge  
électrique ou d'incendie.

ⓘ Si l'appareil présente un changement visible et brusque  
du niveau de performance, débranchez toutes les  
connexions de l'appareil et demandez une assistance  
auprès du personnel de service qualifié.

Dans le cas contraire, il y a un risque de décharge  
électrique ou d'incendie.

ⓘ Si la fiche n'entre pas facilement dans la prise, ne  
forcez pas pour l'insérer.

Appelez un électricien pour changer la prise de courant,  
sous peine de décharge électrique possible.

ⓘ Veillez à ce qu'aucun animal domestique ne ronge les  
cordons d'alimentation, de téléphone et d'interface PC.  
Risque de décharge électrique ou d'incendie et/ou de  
blessure à votre animal domestique.

ⓘ Si l'appareil ne fonctionne pas correctement après  
avoir suivi ces instructions, débranchez toutes les  
connexions de l'appareil et demandez une assistance  
auprès du personnel de service qualifié.

Dans le cas contraire, il y a un risque de décharge  
électrique ou d'incendie.

## Méthode d'utilisation

### ⚠ Mise en garde



Ne tirez pas avec force sur la feuille  
durant l'impression.

Vous risquez d'endommager  
l'appareil.



Faites attention de ne pas mettre la  
main entre l'appareil et le bac  
d'alimentation papier.

Vous pourriez vous blesser.

ⓘ N'obstruez pas l'orifice de ventilation et n'y  
poussez pas d'objets.

La température des composants risquerait  
d'augmenter et pourrait provoquer des dommages  
ou un incendie.

ⓘ Faites attention de ne pas vous couper avec le  
papier lors du remplacement des feuilles ou du  
retrait d'une feuille bloquée.

Vous pourriez vous blesser.



Lors de l'impression de grandes quantités, la partie  
inférieure de la zone de sortie papier peut devenir  
chaude. Ne laissez pas des enfants y toucher.

Ils peuvent se brûler.



Lorsque vous retirez du papier coincé, évitez  
d'utiliser des objets métalliques pointus.

Vous risquez d'endommager l'appareil.

ⓘ Ne laissez pas le papier s'empiler sur le réceptacle de sortie.  
Vous risqueriez d'endommager l'appareil.

ⓘ Le dispositif d'interruption d'alimentation de cet appareil est  
son câble d'alimentation électrique.

Pour couper l'alimentation, retirez le câble d'alimentation  
électrique de la prise électrique.

## Installation/déplacement

### ⚠ Avertissement



Ne placez pas l'appareil dans un endroit poussiéreux, humide ou sujet à des fuites d'eau.

Risque de décharge électrique ou d'incendie.



## ▲ Mise en garde



Lors du déplacement de l'appareil, mettez-le hors tension, déconnectez tous les câbles ; soulevez-le ensuite au moins à deux personnes.

L'appareil pourrait tomber et être endommagé ou blesser quelqu'un.

Ⓢ Ne placez pas l'appareil sur une surface instable.

L'appareil pourrait tomber et être endommagé ou blesser quelqu'un.

Ⓢ L'appareil doit être connecté au niveau de puissance indiqué sur l'étiquette.

En cas de doute et si vous voulez vérifier le niveau de puissance utilisé, contactez le service d'électricité.

Ⓢ Utilisez exclusivement du câble AWG N ° 26<sup>[a]</sup> ou un câble de téléphone plus grand, si nécessaire.

Dans le cas contraire, vous risquez d'endommager l'appareil.

[a] AWG : American Wire Gauge, calibrage américain normalisé des fils.

Ⓢ Ne couvrez pas l'appareil et ne le placez pas dans un endroit confiné comme un placard.

Si l'appareil n'est pas bien ventilé, il y a un risque d'incendie.

Ⓢ Branchez directement le câble d'alimentation électrique dans une prise de courant correctement reliée à la terre.

Dans le cas contraire, il y a un risque de décharge électrique ou d'incendie.

Ⓢ Ne branchez pas un trop grand nombre d'appareils électriques sur une même prise murale ou sur une même rallonge.

Une prise surchargée réduit les performances et constitue une source potentielle d'incendie et de décharges électriques.

Ⓢ Pour un fonctionnement sûr, utilisez le câble d'alimentation électrique fourni avec votre appareil. Si vous utilisez un câble de plus de 2 mètres avec un appareil 140 V, le calibre doit être 16 AWG ou plus grand.

Dans le cas contraire, l'appareil peut être endommagé et il y a un risque de décharge électrique ou d'incendie.

## Entretien/contrôle

### ▲ Mise en garde



Débranchez l'appareil de la prise secteur avant de nettoyer l'intérieur. Ne nettoyez pas l'appareil avec du benzène, du diluant pour peinture ou de l'alcool ; ne pulvérisez pas de l'eau directement dans l'appareil.

Risque de décharge électrique ou d'incendie.



Lorsque vous travaillez à l'intérieur de l'appareil pour remplacer des consommables ou nettoyer l'intérieur, ne le faites pas fonctionner.

Vous pourriez vous blesser.

Ⓢ Gardez le câble d'alimentation et la surface de contact de la fiche exempts de poussière ou d'eau.

Risque de décharge électrique ou d'incendie.

Ⓢ Ne retirez jamais les couvercles ou protections fixés avec des vis.

L'appareil doit exclusivement être réparé par un technicien de maintenance Dell.



Gardez les produits de nettoyage hors de portée des enfants . Ils peuvent se blesser.



Ne démontez pas, ne réparez pas et ne remontez pas l'appareil vous-même.

Vous risquez d'endommager l'appareil. Appelez un technicien agréé lorsque l'appareil doit être réparé.

Ⓢ Pour nettoyer et faire fonctionner l'appareil, respectez à la lettre le guide l'utilisateur fourni avec l'appareil.

Dans le cas contraire, vous risquez d'endommager l'appareil.

## Utilisation des consommables

### ▲ Mise en garde



Ne démontez pas la cartouche de toner.  
La poussière de toner peut être dangereuse pour les humains.



Ne brûlez aucun consommable comme une cartouche de toner ou une unité de chauffe.  
Risque d'explosion ou d'incendie.

ⓘ Lorsque vous changez la cartouche de toner ou que vous retirez un papier bloqué, faites attention de ne pas vous salir ou salir vos vêtements avec le toner.

La poussière de toner peut être dangereuse pour les humains.



Lorsque vous rangez les consommables comme les cartouches de toner, gardez -les hors de portées de enfants.

La poussière de toner peut être dangereuse pour les humains.

ⓘ L'utilisation de consommables recyclés, comme le toner, peut endommager l'appareil.

En cas de dommage lié à l'utilisation de consommables recyclés, des frais seront imputés.

# A propos de ce mode d'emploi

Ce mode d'emploi offre une description succincte de l'appareil, ainsi que des explications détaillées sur chaque étape de son fonctionnement.





- Lisez les informations de sécurité avant d'utiliser l'appareil.
- Si vous rencontrez un problème d'utilisation de l'appareil, reportez-vous au chapitre de dépannage. (Voir [Dépannage](#).)
- Les termes utilisés dans ce mode d'emploi sont expliqués dans le chapitre du glossaire. (Voir [Glossaire](#).)
- Toutes les illustrations de ce mode d'emploi peuvent être différentes de votre appareil en fonction de ses options ou du modèle.
- Les procédures de ce mode d'emploi sont principalement basées sur Windows XP.

## Convention

Certains termes sont utilisés de manière interchangeable dans ce mode d'emploi, comme ci-dessous :

- « Document » est synonyme de « original ».
- « Papier » est synonyme de « support » ou de « support d'impression ».
- « Appareil » se rapporte à une imprimante ou une imprimante multifonctions.

Vous trouverez les conventions utilisées dans ce guide récapitulées dans le tableau ci-dessous :

Convention	Description	Exemple
Gras	Pour les textes apparaissant à l'écran ou les noms des boutons sur l'appareil.	<b>Annuler</b>
Remarque	Donne des informations supplémentaires ou des spécifications détaillées des fonctions et fonctionnalités de l'appareil.	 Le format de la date peut varier d'un pays à l'autre.
Mise en garde	Informe les utilisateurs des risques éventuels de dommages mécaniques ou de dysfonctionnements de l'imprimante.	 Ne touchez pas la partie inférieure verte de la cartouche de toner.
Note de bas de page	Donne des informations détaillées sur certains mots ou certaines expressions.	a. pages par minute.
(« Référence »)	Renvoie les utilisateurs à une page de référence pour des informations détaillées supplémentaires.	(Voir <a href="#">Recherche d'autres informations</a> .)

## Recherche d'autres informations

Les ressources suivantes vous proposent, soit à l'écran, soit sous forme imprimée, des informations concernant la configuration et l'utilisation de l'appareil.

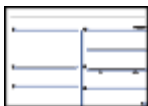
Nom du document	Description
Guide d'installation rapide 	Ce guide fournit des informations sur la configuration de l'appareil. Vous devez suivre les instructions de ce guide pour préparer l'appareil.
Mode d'emploi	Ce guide fournit des instructions pas à pas pour utiliser toutes les fonctions de l'appareil, et contient des informations pour l'entretien et le dépannage, ainsi que pour le remplacement de consommables.



Aide du pilote d'impression

Cette aide fournit une assistance sur le pilote d'impression et des instructions concernant la configuration des propriétés pour l'impression. (Voir [Utilisation de l'aide.](#))

Site Web Dell

Si vous avez accès à Internet, vous pouvez obtenir l'aide, l'assistance technique, les pilotes d'impression, les manuels ou les informations de commande nécessaires sur les sites Web de Dell à l'adresse [www.dell.com](http://www.dell.com) ou [support.dell.com](http://support.dell.com).

# Caractéristiques de votre nouvel appareil

Votre nouvel appareil est doté de fonctionnalités améliorant la qualité des documents que vous imprimez.

## Fonctions spéciales

### Impression rapide et de haute qualité



- Vous pouvez imprimer jusqu'à une résolution de 1 200 × 600 ppp (Dell 1130) et jusqu'à 1 200 × 1 200 ppp (Dell 1130n) en sortie effective.
- La Dell 1130 imprime jusqu'à 18 ppm sur feuille A4 et jusqu'à 19 ppm sur papier au format Lettre. La Dell 1130n imprime jusqu'à 24 ppm sur feuille A4 et au format Lettre.

### Prise en charge de plusieurs types de support d'impression

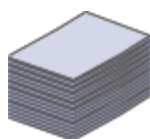

- Le bac manuel prend en charge le papier ordinaire en divers formats, le papier à en-tête, les enveloppes, les étiquettes, des supports de format personnalisé, des cartes postales, et du papier lourd.
- Le bac de 250 feuilles prend en charge le papier ordinaire.

### Création de documents professionnels



- Impression de filigranes. Vous pouvez personnaliser vos documents avec des mots tels que « Confidentiel ». (Voir [Impression de filigranes.](#))
- Impression d'affiches. Le texte et les images de chaque page de votre document sont agrandis et imprimés sur plusieurs feuilles de papier qui peuvent être collées ensemble pour former une affiche. (Voir [Impression d'affiches.](#))
- Vous pouvez utiliser des formulaires préimprimés et des papiers à en-tête avec du papier ordinaire. (Voir [Utilisation de la surimpression.](#))

### Gain de temps et d'argent



- Pour économiser du papier, vous pouvez imprimer plusieurs pages sur une seule feuille. (Voir [Impression de plusieurs pages sur une seule feuille.](#))
- Cet appareil économise l'électricité en réduisant considérablement la consommation électrique lorsqu'il n'est pas utilisé.
- Pour économiser du papier, vous pouvez imprimer sur les deux faces de chaque feuille (manuel). (Voir [Impression recto verso \(manuelle\).](#))

### Impression sous différents environnements



- Vous pouvez imprimer avec Windows, ainsi qu'avec des systèmes Linux et Mac OS.
- Votre appareil est doté d'une interface USB.
- La Dell 1130n est équipée d'une carte d'interface réseau intégrée de type 10/100 BaseTX.

# IPv6



Cet appareil prend en charge IPv6 (Dell 1130n uniquement).

## Fonctionnalités par modèle

---

Cet appareil est conçu pour répondre à tous vos besoins documentaires – allant de l'impression, jusqu'à des solutions réseau avancées destinées à votre activité commerciale.

Les fonctionnalités par modèle incluent :

FONCTIONS	Dell 1130	Dell 1130n
USB 2.0 haut débit	● [a]	●
Carte LAN filaire Ethernet 10/100 BaseTX		●
Impression recto verso (manuelle)	●	●
[a] USB 1.1		

(●: inclus, espace vide : non disponible)

# Introduction

Ce chapitre vous présente brièvement l'appareil.

**Il contient les sections suivantes :**

- [Description de l'appareil](#)
- [Vue d'ensemble du panneau de commande](#)
- [Le panneau de commande](#)

## Description de l'appareil

### Vue avant

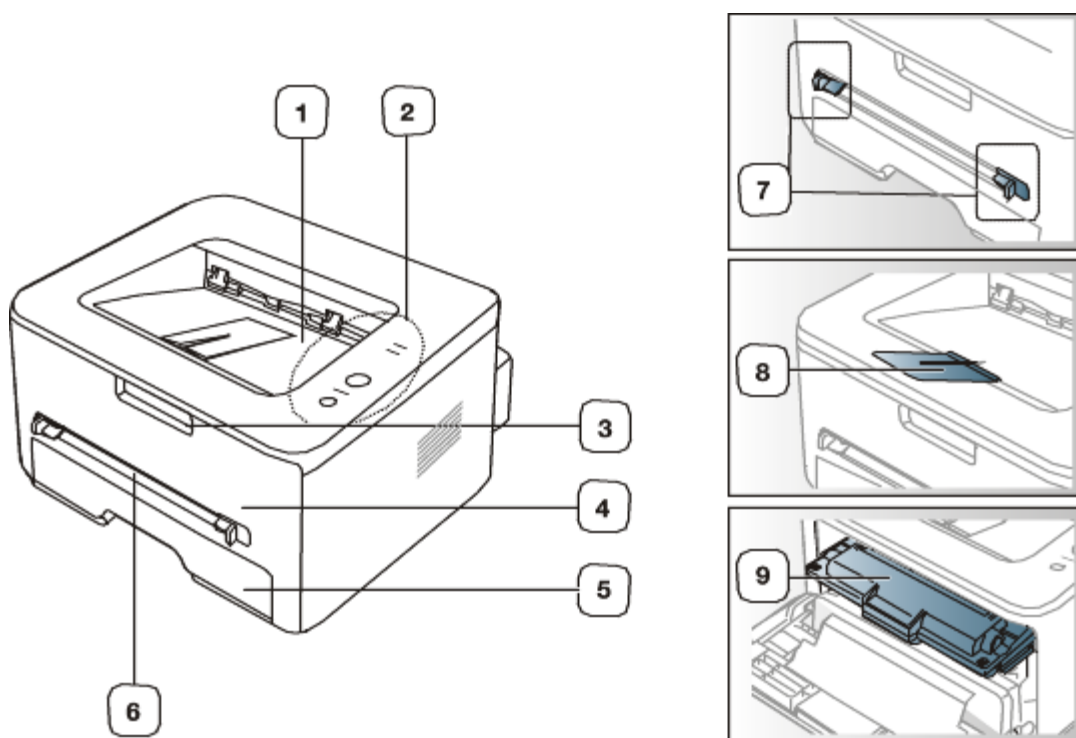

Selon le modèle, cette illustration peut différer de votre appareil.

1	Bac de sortie des documents	6	Chargeur manuel
2	Panneau de commande	7	Guide du chargeur manuel
3	Poignée du capot avant	8	Support de sortie papier
4	Capot avant	9	Cartouche de toner
5	Bac 1		

### Vue arrière

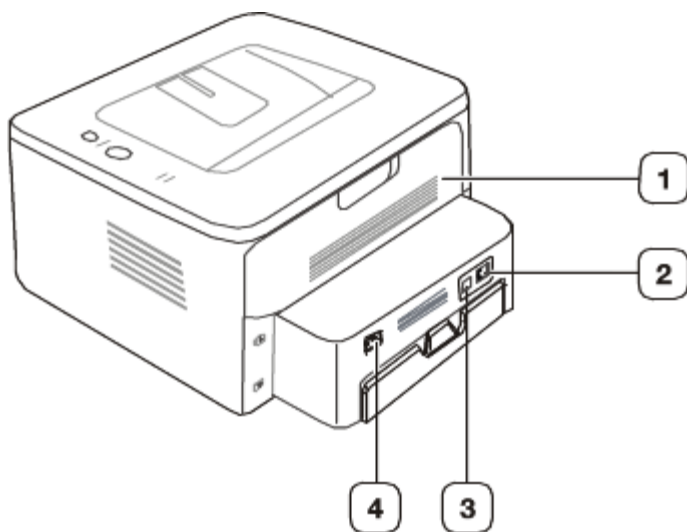

Selon le modèle, cette illustration peut différer de votre appareil.

1	Capot arrière	3	Port USB
2	Port réseau <sup>[a]</sup>	4	Prise d'alimentation
[a] Dell 1130n uniquement.			

## Vue d'ensemble du panneau de commande

Selon le modèle, ce panneau de commande peut différer de celui de votre appareil.

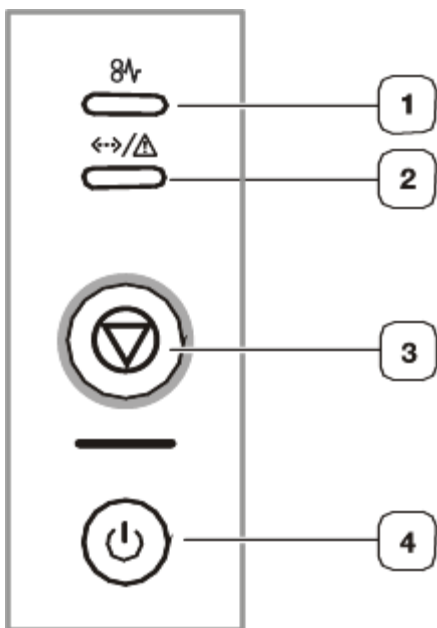



1		Bouffrage	Permet d'afficher l'état d'un bouffrage sur l'appareil. (Voir <a href="#">Voyants.</a> )
2		En ligne/Erreur	Permet d'afficher l'état de l'appareil. (Voir <a href="#">Voyants.</a> )
3		Annuler	Permet d'interrompre une opération à tout moment. Permet également d'exécuter d'autres fonctions. (Voir <a href="#">Le panneau de commande.</a> )
4		Alimentation	Met l'appareil sous/hors tension. (Voir <a href="#">Le panneau de commande.</a> )

## Le panneau de commande

### Voyants



La couleur du voyant indique l'état actuel de l'appareil.

Voyant	Statut		Description
Bourrage (  )	Orange	Allumé	Un bourrage papier s'est produit. (Voir <a href="#">Résolution des bourrages papier.</a> )
En ligne/Erreur (  /  )	Désactivé		<ul style="list-style-type: none"> <li>L'appareil est déconnecté.</li> </ul>
	Vert	Allumé	<ul style="list-style-type: none"> <li>L'appareil est en mode économie d'énergie.</li> <li>L'appareil est en ligne et peut recevoir des données.</li> </ul>
		Clignotant	<ul style="list-style-type: none"> <li>Un clignotement lent de la LED indique que l'appareil reçoit des données de l'ordinateur.</li> <li>Un clignotement rapide indique que l'appareil imprime des données.</li> </ul>
	Rouge	Allumé	<ul style="list-style-type: none"> <li>Le capot est ouvert. Fermez le capot.</li> <li>Le bac est vide. Insérez du papier dans le bac.</li> <li>L'appareil s'est arrêté à la suite d'une erreur grave.</li> <li>Votre système rencontre certains problèmes. Si ce problème survient, contactez un technicien de maintenance.</li> <li>La cartouche de toner a pratiquement atteint son autonomie estimée<sup>[a]</sup>. Il est recommandé de remplacer la cartouche de toner. (Voir <a href="#">Remplacement de la cartouche de toner.</a>)</li> </ul>
Clignotant		<ul style="list-style-type: none"> <li>Un léger dysfonctionnement est survenu et l'appareil est en attente jusqu'à ce qu'il soit corrigé. Dès que le problème est résolu, l'appareil reprend la tâche interrompue.</li> <li>Le niveau de toner est bas. Remplacez la cartouche. L'autonomie estimée de la cartouche<sup>[a]</sup> est presque atteinte. Préparez une nouvelle cartouche en vue de son remplacement. Vous pouvez améliorer provisoirement la qualité d'impression en secouant la cartouche afin de répartir le toner résiduel. (Voir <a href="#">Redistribution du toner.</a>)</li> </ul>	

<sup>[a]</sup> L'autonomie estimée de la cartouche signifie l'autonomie attendue ou estimée de la cartouche de toner, ce qui indique la capacité moyenne d'impression. Elle est définie conformément à la norme ISO/IEC 19752. Le nombre de pages peut varier en fonction de l'environnement d'exploitation, du délai entre chaque impression, ainsi que du type et du format des supports. Un peu de toner peut rester dans la cartouche, même lorsque le voyant rouge est allumé et que l'imprimante arrête l'impression.

 Dell ne recommande pas l'utilisation de cartouches de toner non-Dell, telles que les cartouches rechargées ou réusinées. Dell ne peut garantir la qualité des cartouches de toner non-Dell. Tout entretien ou réparation requis suite à l'utilisation de cartouches de toner non-Dell ne sera pas couvert par la garantie de l'appareil.



 Toutes les erreurs d'impression doivent apparaître dans la fenêtre du programme Moniteur d'état de l'imprimante. Si le problème persiste, contactez le service de maintenance.

## Touches

 (bouton Annuler)

En appuyant sur  (bouton Annuler), vous pouvez :

Fonction	Description
Impression d'une page de démonstration <sup>[a]</sup>	En mode prêt, appuyez pendant environ 2 secondes sur ce bouton jusqu'à ce que les voyants d'état clignotent de façon lente, puis relâchez-la. (Voir <a href="#">Impression d'une page de démonstration.</a> )
Impression d'une page de configuration <sup>[b]</sup>	En mode prêt, appuyez pendant environ 5 secondes sur ce bouton jusqu'à ce que les voyants d'état clignotent de façon rapide, puis relâchez-la. (Voir <a href="#">Impression d'un journal de l'appareil.</a> )
Impression d'une feuille de nettoyage <sup>[b]</sup>	En mode prêt, appuyez pendant environ 10 secondes sur ce bouton jusqu'à ce que les voyants d'état clignotent lentement, puis relâchez-le. (Voir <a href="#">Nettoyage de l'intérieur.</a> )

Annulation d'une impression	Appuyez sur  (bouton Annuler) pendant l'impression. Le voyant rouge clignote alors que la tâche d'impression est supprimée de l'imprimante et de l'ordinateur. Ensuite, l'imprimante repasse en mode prêt. Cela peut prendre un certain temps, selon la taille de l'impression.
Impression manuelle	Appuyez sur  (bouton Annuler) à chaque fois que vous chargez une feuille de papier dans le bac manuel, lorsque vous sélectionnez <b>Chargeur manuel</b> comme <b>Alimentation</b> depuis votre application logicielle.
<p>[a] Lorsque vous imprimez une page de démonstration pour la Dell 1130, la page de configuration l'est également.</p> <p>[b] Dell 1130n uniquement.</p>	

### (bouton d'alimentation)

Vous devez utiliser ce bouton pour mettre l'appareil sous/hors tension.

## Mise en marche de l'appareil

1. Branchez le cordon d'alimentation.
2. Appuyez sur  (bouton d'alimentation) du panneau de commande.

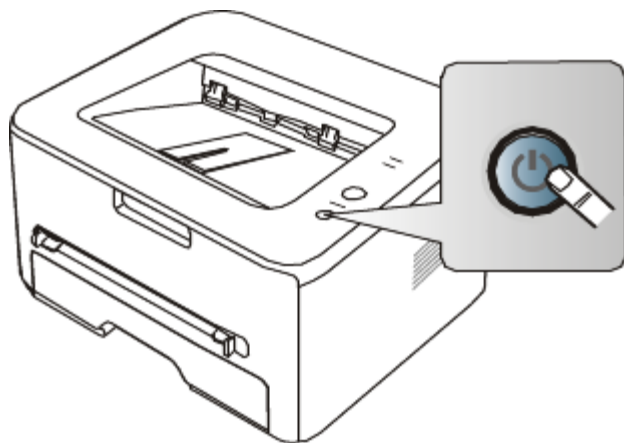

 Si vous souhaitez mettre l'appareil hors tension, appuyez sur ce bouton pendant 1 seconde.

# Prise en main

Ce chapitre vous guide pas à pas dans la procédure de paramétrage de l'appareil connecté à un réseau et du logiciel.

**Il contient les sections suivantes :**

- [Configuration du matériel](#)
- [Impression d'une page de démonstration](#)
- [Logiciel fourni](#)
- [Configuration requise](#)
- [Installation du pilote d'un appareil connecté via USB](#)
- [Partage local de l'appareil](#)

## Configuration du matériel

Ce chapitre décrit les étapes de configuration du matériel, comme elles sont présentées dans le Guide d'installation rapide. En premier lieu, veuillez à lire le Guide d'installation rapide et effectuez les étapes suivantes :

### Emplacement

1. Choisissez un emplacement approprié.

Installez votre copieur sur un support horizontal et stable en laissant suffisamment d'espace pour la circulation de l'air. Prévoyez un espace supplémentaire pour l'ouverture des capots et des bacs.

Cet emplacement doit être bien aéré et à l'abri de toute exposition directe à la lumière du soleil, ou de toute source de chaleur, de froid et d'humidité. Évitez d'installer votre appareil près du bord de votre plan de travail.

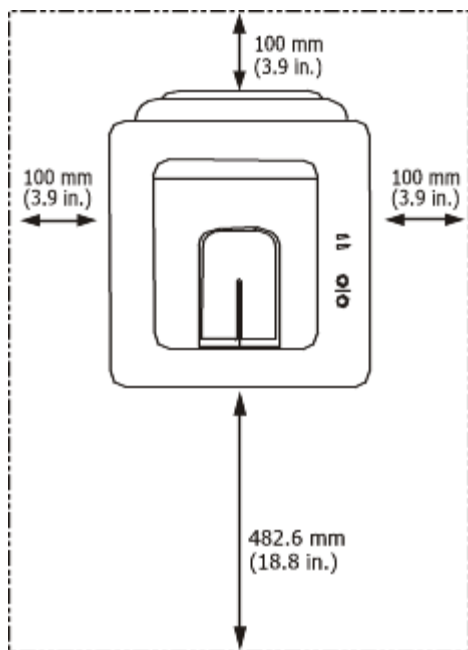

L'impression est adaptée pour des zones avec une altitude inférieure à 1 000 m. Reportez-vous au réglage d'altitude pour optimiser votre impression. (Voir [Réglage de l'altitude.](#))

Installez votre copieur sur un support horizontal et stable et ne le laissez pas s'incliner à plus de 2 mm. Sinon, la qualité d'impression peut être affectée.

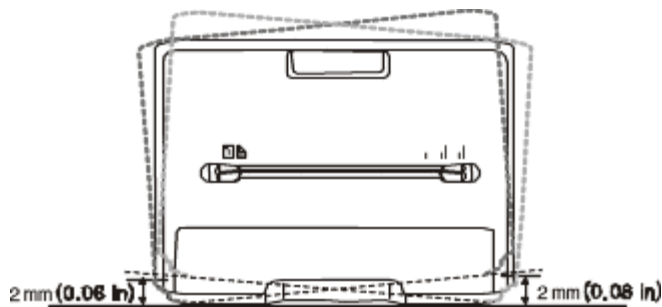

2. Déballiez l'appareil, puis contrôlez les éléments inclus.
3. Retirez la bande adhésive permettant de maintenir l'appareil.
4. Installez la cartouche de toner.
5. Chargez du papier. (Voir [Chargement de papier dans le bac.](#))
6. Vérifiez que les câbles sont correctement connectés à l'appareil.
7. Mettez l'appareil sous tension. (Voir [Mise en marche de l'appareil.](#))

 Cet équipement ne fonctionnera pas en cas de panne secteur.

## Impression d'une page de démonstration

Imprimez une page de démonstration afin de vous assurer que l'appareil fonctionne correctement.

**Pour imprimer une page de démonstration :**

En mode prêt, maintenez  (bouton Annuler) enfoncé pendant environ 2 secondes.

## Logiciel fourni

Une fois votre appareil paramétré puis connecté à votre ordinateur, vous devez installer les logiciels de l'imprimante à l'aide du CD-ROM fourni. Ce CD permet d'installer les logiciels suivants :

Système d'exploitation	Contenu
Windows	<ul style="list-style-type: none"> <li>• <b>Pilote d'impression</b> : ce pilote permet d'exploiter toutes les fonctions de votre appareil.</li> <li>• <b>Moniteur d'état de l'imprimante</b> : ce programme vous permet de surveiller l'état de l'appareil et vous avertit lorsqu'un dysfonctionnement survient en cours d'impression.</li> <li>• <b>Utilitaire de paramétrage d'imprimante (Dell 1130n uniquement)</b> : ce programme vous permet de configurer d'autres options d'imprimante depuis le Bureau de votre ordinateur.</li> <li>• <b>Système de gestion des cartouches Dell™</b> : affiche l'état de l'imprimante et le nom du travail lorsque vous envoyez un travail d'impression. La fenêtre Système de gestion des cartouches Dell™ indique également le niveau de toner restant et vous permet de commander une nouvelle cartouche de toner.</li> <li>• <b>Utilitaire de mise à jour du microprogramme</b> : ce programme vous permet de mettre à jour le microprogramme de votre imprimante.</li> <li>• <b>SetIP (Dell 1130n uniquement)</b> : ce programme permet de configurer les adresses TCP/IP de l'appareil.</li> </ul>
Macintosh	<ul style="list-style-type: none"> <li>• <b>Pilote d'impression</b> : ce pilote permet d'exploiter toutes les fonctions de votre appareil.</li> </ul>
Linux	<ul style="list-style-type: none"> <li>• <b>Unified Linux Driver</b> : ce pilote permet d'exploiter toutes les fonctions de votre appareil.</li> </ul>

## Configuration requise

Avant de commencer, assurez-vous que votre système répond aux conditions ci-dessous :

### Microsoft® Windows®

Votre appareil prend en charge les systèmes d'exploitation Windows suivants.



SYSTÈME D'EXPLOITATION	Configuration (recommandée)		
	Processeur	RAM	Espace disque disponible
Windows 2000	Intel® Pentium® II 400 MHz (Pentium III 933 MHz)	64 Mo (128 Mo)	600 Mo
Windows XP	Intel® Pentium® III 933 MHz (Pentium IV 1 GHz)	128 Mo (256 Mo)	1,5 Go
Windows Server® 2003	Intel® Pentium® III 933 MHz (Pentium IV 1 GHz)	128 Mo (512 Mo)	1,25 Go à 2 Go
Windows Server 2008	Intel® Pentium® IV 1 GHz (Pentium IV 2 GHz)	512 Mo (2 048 Mo)	10 Go
Windows Vista®	Intel® Pentium® IV 3 GHz	512 Mo (1 024 Mo)	15 Go
Windows 7	Processeur Intel® Pentium® IV 1 GHz 32 bits ou 64 bits ou supérieur	1 Go (2 Go)	16 Go
	<ul style="list-style-type: none"> <li>Prise en charge des graphiques DirectX® 9 avec 128 Mo de mémoire (pour la prise en charge du thème Aero)</li> <li>Lecteur de DVD-R/W</li> </ul>		
Windows Server 2008 R2	Processeurs Intel® Pentium® IV 1 GHz (x86) ou 1,4 GHz (x64) (2 GHz ou plus)	512 Mo (2 048 Mo)	10 Go

-  Pour tous les systèmes d'exploitation Windows, Internet Explorer® 5.0 ou supérieur doit être installé sur l'ordinateur.
- Des droits d'administrateur sont requis pour installer les logiciels.
- Windows Terminal Services** est compatible avec cet appareil.

## Macintosh

SYSTÈME D'EXPLOITATION	Configuration (recommandée)		
	Processeur	RAM	Espace disque disponible
Mac OS X 10.3 à 10.4	<ul style="list-style-type: none"> <li>Processeurs Intel</li> <li>PowerPC G4/G5</li> </ul>	<ul style="list-style-type: none"> <li>128 Mo pour un Mac équipé d'un processeur PowerPC (512 Mo)</li> <li>512 Mo pour un Mac équipé d'un processeur Intel (1 Go)</li> </ul>	1 Go
Mac OS X 10.5	<ul style="list-style-type: none"> <li>Processeurs Intel</li> <li>Processeur PowerPC G4/G5 à 867 MHz ou plus rapide</li> </ul>	512 Mo (1 Go)	1 Go
Mac OS X 10.6	<ul style="list-style-type: none"> <li>Processeurs Intel</li> </ul>	1 Go (2 Go)	1 Go

## Linux

Élément	Configuration (recommandée)
Système d'exploitation	RedHat Enterprise Linux WS 4, 5 (32/64 bits) Fedora Core 2 à 10 (32/64 bits) SuSE Linux 9.1 (32 bits) OpenSuSE 9.2, 9.3, 10.0, 10.1, 10.2, 10.3, 11.0, 11.1 (32/64 bits) Mandrake 10.0, 10.1 (32/64 bits) Mandriva 2005, 2006, 2007, 2008, 2009 (32/64 bits) Ubuntu 6.06, 6.10, 7.04, 7.10, 8.04, 8.10 (32/64 bits) SuSE Linux Enterprise Desktop 9, 10 (32/64 bits) Debian 3.1, 4.0, 5.0 (32/64 bits)
Processeur	Pentium IV 2,4 GHz (Intel Core™2)

RAM	512 Mo (1 024 Mo)
Espace disque disponible	1 Go (2 Go)

# Installation du pilote d'un appareil connecté via USB

Un appareil local est un appareil directement connecté à votre ordinateur à l'aide du câble USB. Si votre appareil est relié à un réseau, ignorez les étapes suivantes et passez à l'installation du pilote de l'appareil connecté à un réseau. (Voir [Installation du pilote d'un appareil connecté au réseau.](#))

 Utilisez uniquement un câble USB de moins de 3 m.

## Windows

Vous pouvez installer le logiciel d'impression à l'aide de la méthode standard ou personnalisée.

Les étapes suivantes sont recommandées pour la plupart des utilisateurs qui utilisent un appareil directement raccordé à l'ordinateur. Tous les composants nécessaires aux opérations de l'appareil seront installés.

1. Assurez-vous que l'appareil est connecté à l'ordinateur et qu'il est sous tension.

 Si la fenêtre **Assistant Matériel détecté** apparaît durant la procédure d'installation, cliquez sur **Annuler** pour fermer la fenêtre.

2. Insérez le CD de logiciels fourni dans le lecteur de CD/DVD.

- Le CD de logiciels s'exécute automatiquement et la fenêtre d'accueil doit s'afficher à l'écran.
- Si la fenêtre d'installation ne s'affiche pas, cliquez sur **Démarrer** puis sur **Exécuter**. Entrez X:\Setup.exe, en remplaçant « X » par la lettre qui représente votre lecteur de CD/DVD. Cliquez sur **OK**.
- Si vous utilisez Windows Vista, Windows 7 ou Windows Server 2008 R2, cliquez sur **Démarrer** > **Tous les programmes** > **Accessoires** > **Exécuter**.  
Entrez X:\Setup.exe, en remplaçant « X » par la lettre qui représente votre lecteur de CD/DVD, puis cliquez sur **OK**.
- Si la fenêtre **Exécution automatique** s'affiche sous Windows Vista, Windows 7 ou Windows 2008 Server R2, cliquez sur **Exécuter Setup.exe** dans le champ **Installer ou exécuter un programme**, et cliquez sur **Continuer** ou sur **Oui** dans les fenêtres **Contrôle de compte d'utilisateur**.

3. Cliquez sur **Suivant**.

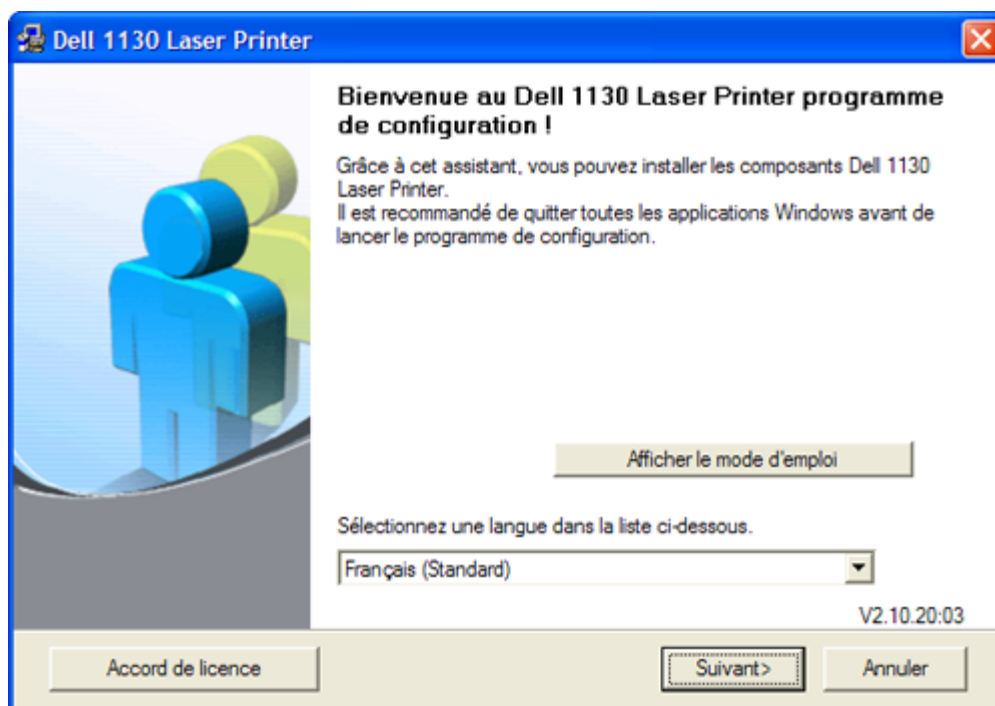

Au besoin, sélectionnez une langue dans la liste déroulante.

4. Sélectionnez l'installation **Par défaut** pour une imprimante locale. Ensuite, cliquez sur **Suivant**.

-  L'installation personnalisée vous permet de sélectionner la connexion de l'appareil et de choisir les composants individuels à installer. Suivez les instructions qui s'affichent à l'écran.

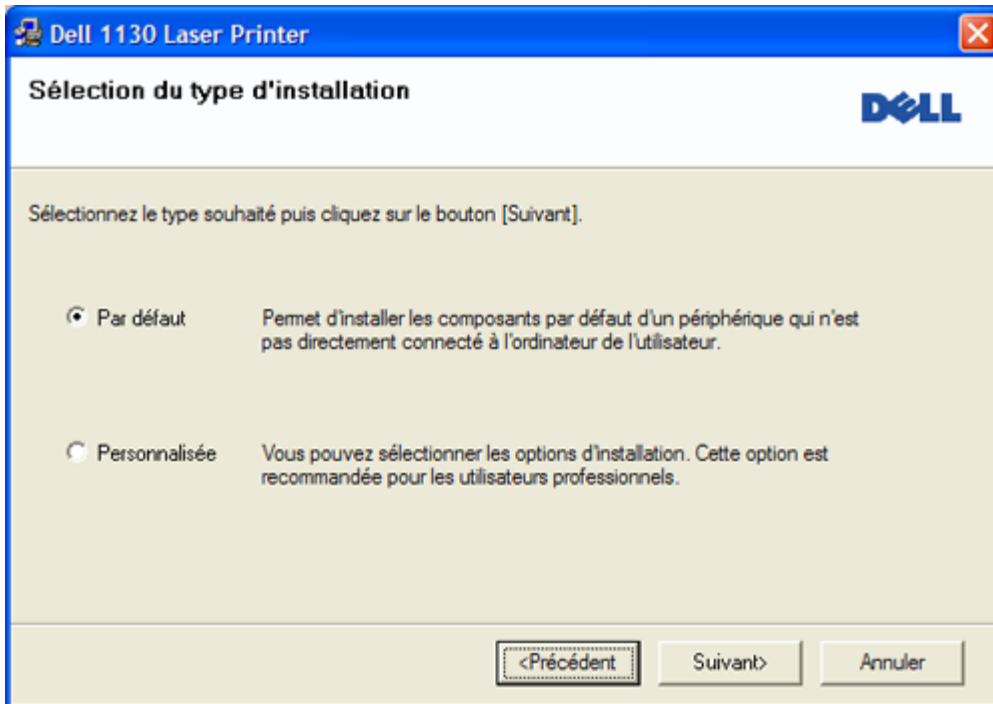

-  Si l'appareil n'est pas connecté à l'ordinateur, la fenêtre suivante s'affiche à l'écran.

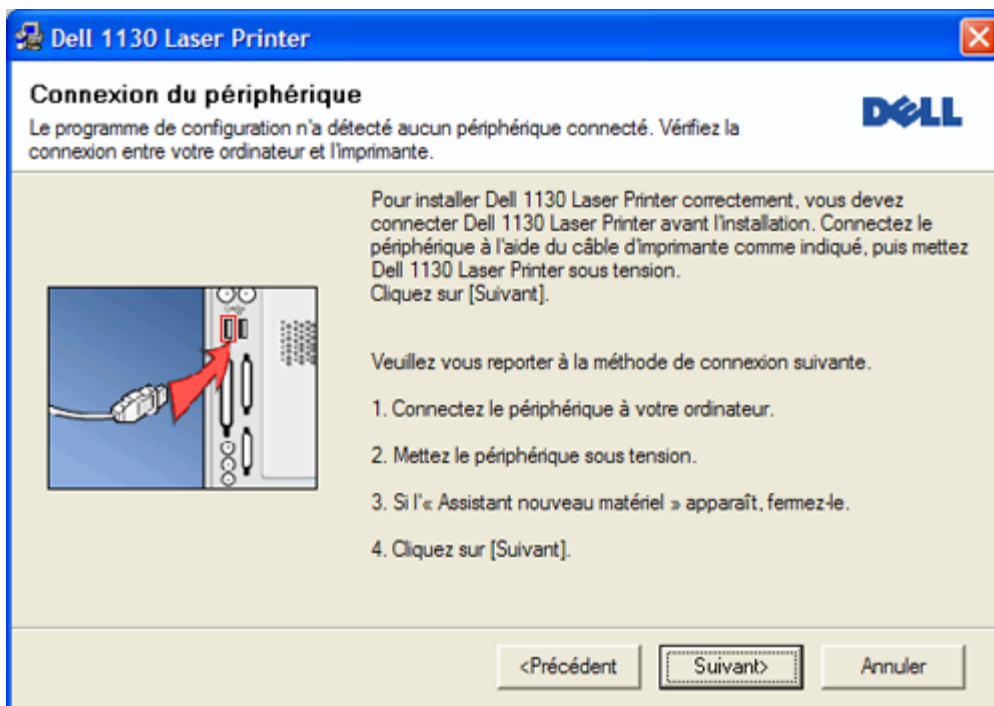

- Une fois l'appareil connecté, cliquez sur **Suivant**.
  - Si vous ne souhaitez pas connecter l'imprimante pour l'instant, cliquez sur Suivant, puis sur Non dans l'écran qui apparaît. La procédure d'installation commence. Une fois l'opération terminée, aucune page de test ne sera imprimée.
  - La fenêtre d'installation présentée dans ce Mode d'emploi peut différer de celle qui apparaît sur votre écran. Cela dépend de l'appareil et de l'interface utilisés.
5. Une fois l'installation terminée, une fenêtre vous demandant d'imprimer une page de test apparaît. Si vous choisissez d'imprimer une page de test, cochez la case correspondante et cliquez sur **Suivant**. Sinon, contentez-vous de cliquer sur **Suivant** et passez à l'étape 7.
  6. Si la page s'imprime correctement, cliquez sur **Oui**.

Sinon, cliquez sur **Non** pour relancer l'impression.

7. Cliquez sur **Terminer**.

 Si le pilote d'impression ne fonctionne pas correctement, procédez comme suit pour le réparer ou le réinstaller.

1. Assurez-vous que l'appareil est connecté à votre ordinateur et qu'il est sous tension.
2. Dans le menu **Démarrer**, sélectionnez **Programmes** ou **Tous les programmes** > **Dell** > **Imprimantes Dell** > **le nom de votre pilote d'impression** > **Maintenance**.
3. Sélectionnez l'option souhaitée, puis suivez les instructions qui s'affichent dans la fenêtre.

## Macintosh

Le logiciel livré avec votre appareil contient le fichier PPD vous permettant d'utiliser le pilote CUPS ou le pilote Apple LaserWriter (disponible uniquement si vous utilisez un appareil prenant en charge les pilotes PostScript) pour imprimer à partir d'un Macintosh.

1. Assurez-vous que l'appareil est connecté à votre ordinateur et qu'il est sous tension.
2. Insérez le CD de logiciels fourni dans le lecteur de CD/DVD.
3. Double-cliquez sur l'icône CD-ROM qui apparaît sur le bureau du Macintosh.
4. Double-cliquez sur le dossier **MAC\_Installer**.
5. Double-cliquez sur l'icône **Installer OS X**.
6. Saisissez le mot de passe et cliquez sur **OK**.
7. La fenêtre du programme d'installation Dell s'ouvre. Cliquez sur **Continue**.
8. Sélectionnez **Easy Install** et cliquez sur **Install**. L'option **Easy Install** est recommandée pour la plupart des utilisateurs. Tous les composants nécessaires aux opérations de l'appareil seront installés.  
Lorsque vous choisissez **Custom Install**, vous pouvez installer les composants de votre choix.
9. Lorsqu'un message avertissant de la fermeture de toutes les applications en cours d'exécution sur votre ordinateur apparaît, cliquez sur **Continue**.
10. Une fois l'installation terminée, cliquez sur **Quit**.
11. Ouvrez le dossier **Applications** > **Utilities** > **Print Setup Utility**.
  - Sous Mac OS X 10.5 à 10.6, ouvrez le dossier **Applications** > **System Preferences** et cliquez sur **Print & Fax**.
12. Cliquez sur **Add** dans **Printer List**.
  - Sous Mac OS X 10.5 à 10.6, cliquez sur l'icône « + » ; une fenêtre d'affichage apparaît.
13. Sous Mac OS X 10.3, sélectionnez l'onglet **USB**.
  - Sous Mac OS X 10.4, cliquez sur **Default Browser** et recherchez la connexion USB.
  - Sous Mac OS X 10.5 à 10.6, cliquez sur **Default** et recherchez la connexion USB.
14. Sous Mac OS X 10.3, si la sélection automatique ne fonctionne pas correctement, sélectionnez **Dell** dans **Printer Model** et votre nom d'appareil dans **Model Name**.
  - Sous Mac OS X 10.4, si la sélection automatique ne fonctionne pas correctement, sélectionnez **Dell** dans **Print Using** et votre nom d'appareil dans **Model**.
  - Sous Mac OS X 10.5 à 10.6, si la sélection automatique ne fonctionne pas correctement, sélectionnez **Select a driver to use...**, puis le nom de votre imprimante dans **Print Using**.Votre appareil apparaît dans **Printer List** et est défini comme imprimante par défaut.
15. Cliquez sur **Add**.

 Si le pilote d'impression ne fonctionne pas correctement, désinstallez-le et réinstallez-le.  
Pour Mac OS, procédez comme suit pour désinstaller le pilote.

1. Assurez-vous que l'appareil est connecté à votre ordinateur et qu'il est sous tension.
2. Insérez le CD de logiciels fourni dans le lecteur de CD/DVD.
3. Double-cliquez sur l'icône CD-ROM qui apparaît sur le bureau du Macintosh.
4. Double-cliquez sur le dossier **MAC\_Installer**.
5. Double-cliquez sur l'icône **Installer OS X**.
6. Saisissez le mot de passe et cliquez sur **OK**.
7. La fenêtre du programme d'installation Dell s'ouvre. Cliquez sur **Continue**.
8. Sélectionnez **Uninstall** et cliquez sur **Uninstall**.



9. Lorsqu'un message avertissant de la fermeture de toutes les applications en cours d'exécution sur votre ordinateur apparaît, cliquez sur **Continue**.
10. Une fois la désinstallation terminée, cliquez sur **Quit**.

## Linux

Procédez comme suit pour installer le pilote sous Linux. Pendant l'installation du pilote, le package d'Unified Linux Driver sera également installé.

 Le CD de logiciels fourni comprend le package d'Unified Linux Driver pour utilisation de l'appareil avec un ordinateur Linux dans un outil de gestion en interface utilisateur. (Voir [Utilisation du configurateur de pilote unifié Linux](#).)

1. Assurez-vous que l'appareil est connecté à votre ordinateur et qu'il est sous tension.
2. Lorsque la fenêtre **Administrator Login** apparaît, entrez root dans le champ **Login** et entrez le mot de passe du système.

 Vous devez vous connecter en tant que superutilisateur (root) pour installer le pilote de l'appareil. Si vous ne disposez pas du statut de superutilisateur, contactez votre administrateur système.

3. Insérez le CD de logiciels fourni dans le lecteur de CD/DVD.

Le CD de logiciels s'exécute automatiquement.

Si le CD du logiciel ne s'exécute pas automatiquement, cliquez sur l'icône  en bas du bureau. Lorsque l'écran Terminal apparaît, tapez :

Si le CD de logiciels est en mode maître sur un emplacement secondaire et le répertoire de montage mnt/cdrom,

```
[root@localhost root]#mount -t iso9660 /dev/hdc /mnt/cdrom
```

```
[root@localhost root]#cd /mnt/cdrom/Linux
```

```
[root@localhost Linux]#./install.sh
```

Si vous n'arrivez toujours pas à exécuter le CD de logiciels, saisissez les lignes suivantes dans l'ordre indiqué :

```
[root@localhost root]#umount /dev/hdc
```

```
[root@localhost root]#mount -t iso9660 /dev/hdc /mnt/cdrom
```

 Le programme d'installation s'exécute automatiquement si vous disposez d'un logiciel d'exécution automatique installé et configuré.

4. Lorsque l'écran de bienvenue s'affiche, cliquez sur **Next**.

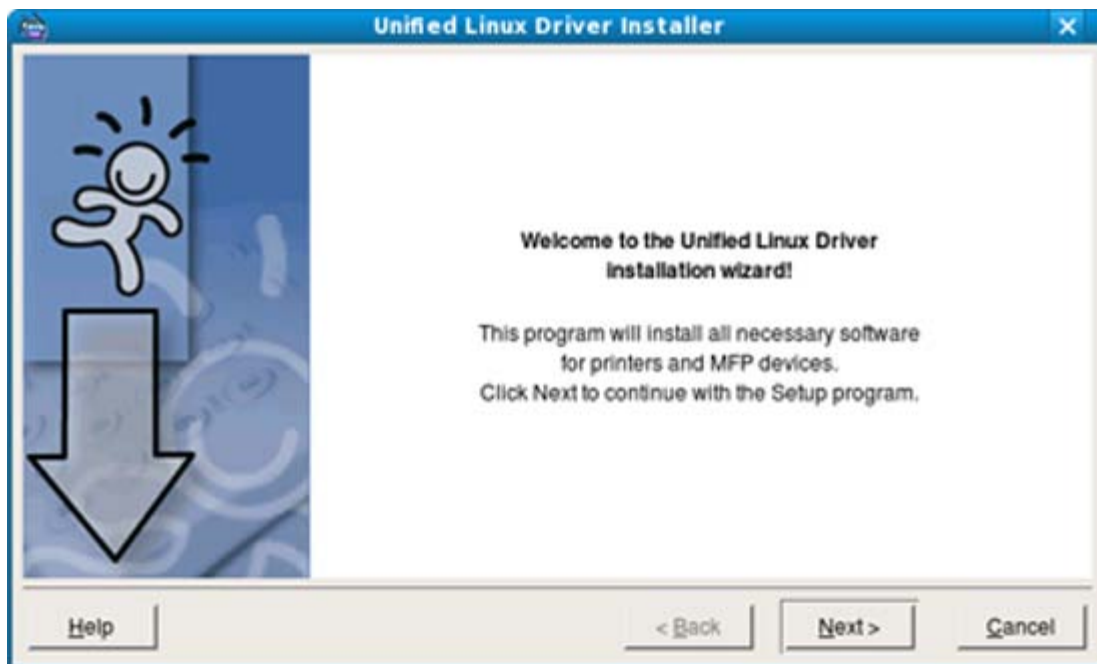

5. Une fois l'installation terminée, cliquez sur **Finish**.

Pour des raisons pratiques, le programme d'installation a ajouté l'icône de bureau d'Unified Driver Configurator et le groupe Unified Driver au menu système. Si vous rencontrez la moindre difficulté, consultez l'aide à l'écran, accessible via le menu système ou via les applications Windows du package du pilote, telles que **Unified Driver Configurator** ou **Image Manager**.

- ☑ Installation du pilote en mode texte :
  - Si vous n'utilisez pas l'interface graphique ou si l'installation du pilote a échoué, vous devez utiliser le pilote en mode texte.
  - Suivez les étapes 1 à 3, saisissez `[root@localhost Linux]# ./install.sh`, puis suivez les instructions qui apparaissent dans l'écran Terminal. L'installation est terminée.
  - Si vous souhaitez désinstaller le pilote, suivez les instructions d'installation ci-dessus, mais saisissez `[root@localhost Linux]# ./uninstall.sh` sur l'écran Terminal.

☑ Si le pilote d'impression ne fonctionne pas correctement, désinstallez-le et réinstallez-le. Pour Linux, procédez comme suit pour désinstaller le pilote.

1. Assurez-vous que l'appareil est connecté à votre ordinateur et qu'il est sous tension.
2. Lorsque la fenêtre **Administrator Login** apparaît, tapez « root » dans le champ **Login** et saisissez le mot de passe système.  
Vous devez vous connecter en tant que superutilisateur (root) pour désinstaller le pilote d'impression. Si vous ne disposez pas du statut de superutilisateur, contactez votre administrateur système.
3. Insérez le CD de logiciels fourni dans le lecteur de CD/DVD.  
Le CD de logiciels s'exécute automatiquement.  
Si le CD du logiciel ne s'exécute pas automatiquement, cliquez sur l'icône  en bas du bureau. Lorsque l'écran Terminal apparaît, tapez :  
Si le CD de logiciels est en mode maître sur un emplacement secondaire et le répertoire de montage `mnt/cdrom`,  
`[root@localhost root]#mount -t iso9660 /dev/hdc /mnt/cdrom`  
`[root@localhost root]#cd /mnt/cdrom/Linux`  
`[root@localhost Linux]#./uninstall.sh`  
Le programme d'installation s'exécute automatiquement si vous disposez d'un logiciel d'exécution automatique installé et configuré.
4. Cliquez sur **Uninstall**.
5. Cliquez sur **Next**.
6. Cliquez sur **Finish**.

## Partage local de l'appareil

Procédez comme suit pour configurer les ordinateurs pour partager l'appareil localement.

Si l'ordinateur hôte est directement connecté à l'appareil avec un câble USB et est également connecté à l'environnement du réseau local, l'ordinateur client connecté au réseau local peut utiliser l'appareil partagé pour imprimer via l'ordinateur hôte.

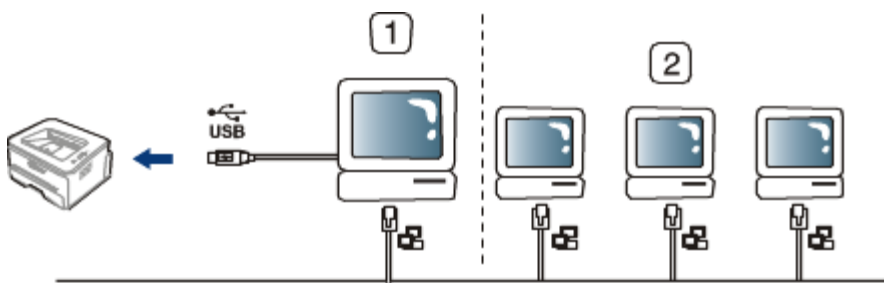

1	Ordinateur hôte	Ordinateur qui est directement connecté à l'appareil par un câble USB.
2	Ordinateurs clients	Ordinateurs qui utilisent l'appareil partagé via l'ordinateur hôte.

## Windows

### Configuration d'un ordinateur hôte

1. Installation du pilote d'impression. (Voir [Installation du pilote d'un appareil connecté via USB](#), [Installation du pilote d'un appareil connecté au réseau](#).)
  2. Cliquez sur le menu **Démarrer** de Windows.
  3. Sous Windows 2000, sélectionnez **Paramètres** > **Imprimantes**.
    - Sous Windows XP/Server 2003, sélectionnez **Imprimantes et télécopieurs**.
    - Sous Windows Server 2008/Vista, sélectionnez **Panneau de configuration** > **Matériel et audio** > **Imprimantes**.
- Sous Windows 7, sélectionnez **Panneau de configuration** > **Matériel et audio** > **Périphériques et**

### imprimantes.

- Sous Windows Server 2008 R2, sélectionnez **Panneau de configuration > Matériel > Périphériques et imprimantes**.

4. Cliquez avec le bouton droit sur l'icône de votre imprimante.
5. Sous Windows XP/Server 2003/Server 2008/Vista, sélectionnez **Propriétés**.  
Sous Windows 7 et Windows Server 2008 R2, sélectionnez, dans les menus contextuels, les **Propriétés de l'imprimante**.

 Si la marque ► accompagne l'élément **Propriétés de l'imprimante**, vous pouvez sélectionner les autres pilotes d'impression reliés à l'imprimante sélectionnée.

6. Sélectionnez l'onglet **Partage**.
7. Cochez **Modifier les options de partage**.
8. Cochez **Partager cette imprimante**.
9. Renseignez le champ **Nom de partage**. Cliquez sur **OK**.

## Configuration d'un ordinateur client

1. Installation du pilote d'impression. (Voir [Installation du pilote d'un appareil connecté via USB](#), [Installation du pilote d'un appareil connecté au réseau](#).)
2. Cliquez sur le menu **Démarrer** de Windows.
3. Sélectionnez **Tous les programmes > Accessoires > Explorateur Windows**.
4. Saisissez l'adresse IP de l'ordinateur hôte et appuyez sur Entrée sur votre clavier.



 Si l'ordinateur hôte exige un **Nom d'utilisateur** et un **Mot de passe**, indiquez l'ID d'utilisateur et le mot de passe du compte de l'ordinateur hôte.

5. Cliquez avec le bouton droit sur l'icône de l'imprimante que vous souhaitez partager et sélectionnez **Connecter...**
6. Si un message de configuration terminée apparaît, cliquez sur **OK**.
7. Ouvrez le fichier que vous souhaitez imprimer et démarrez l'impression.

## Macintosh

 Les étapes suivantes concernent Mac OS X 10.5 à 10.6. Reportez-vous à l'aide Mac pour les autres versions du système d'exploitation.

### Configuration d'un ordinateur hôte

1. Installation du pilote d'impression. (Voir [Macintosh](#).)
2. Ouvrez le dossier **Applications > System Preferences** et cliquez sur **Print & Fax**.
3. Sélectionnez l'imprimante à partager dans **Printers list**.
4. Sélectionnez **Share this printer**.

### Configuration d'un ordinateur client

1. Installation du pilote d'impression. (Voir [Macintosh](#).)
2. Ouvrez le dossier **Applications > System Preferences** et cliquez sur **Print & Fax**.
3. Cliquez sur l'icône « + ».  
Une fenêtre indiquant le nom de votre imprimante partagée apparaît.
4. Sélectionnez votre appareil et cliquez sur **Add**.

# Configuration réseau (Dell 1130n uniquement)

Ce chapitre vous guide pas-à-pas dans la procédure de paramétrage de l'appareil connecté à un réseau et du logiciel.

**Il contient les sections suivantes :**

- [Environnement réseau](#)
- [Présentation des programmes réseau utiles](#)
- [Utilisation d'un réseau câblé](#)
- [Installation du pilote d'un appareil connecté au réseau](#)
- [Configuration IPv6](#)

## Environnement réseau

Vous devez configurer les protocoles réseau de l'appareil pour pouvoir l'utiliser comme appareil réseau.

Le tableau suivant indique les environnements réseau compatibles avec l'appareil :

Élément	Configuration requise
Interface réseau	Ethernet 10/100 Base-TX
Système d'exploitation réseau	<ul style="list-style-type: none"><li>• Windows 2000/XP/Server 2003/Server 2008/Vista/7/2008 Server R2</li><li>• Différents systèmes d'exploitation Linux</li><li>• Mac OS X 10.3 à 10.6</li></ul>
Protocoles réseau	<ul style="list-style-type: none"><li>• TCP/IPv4</li><li>• DHCP, BOOTP</li><li>• DNS, WINS, Bonjour, SLP, UPnP</li><li>• Impression TCP/IP standard (RAW), LPR, IPP</li><li>• SNMPv 1/2/3, HTTP, IPSec</li><li>• TCP/IPv6 (DHCP, DNS, RAW, LPR, SNMPv 1/2/3, HTTP, IPSec)</li></ul> (Voir <a href="#">Configuration IPv6</a> .)

## Présentation des programmes réseau utiles

Il existe plusieurs programmes disponibles permettant de configurer les paramètres réseau dans un environnement réseau.

 Avant d'utiliser les programmes ci-dessous, définissez d'abord l'adresse IP.

### Embedded Web Service

Serveur Web intégré à votre périphérique réseau, vous permettant de :

- Définir les paramètres réseau nécessaires à la connexion de l'appareil à divers environnements réseau.
- Personnaliser les paramètres de l'appareil.

(Voir [Utilisation d'Embedded Web Service \(Dell 1130n uniquement\)](#).)

### SetIP

Cet utilitaire vous permet de sélectionner une interface réseau et de configurer manuellement les adresses IP à utiliser avec le protocole TCP/IP. (Voir [Paramètre IP à l'aide du programme SetIP](#).)

 TCP/IPv6 n'est pas pris en charge par ce programme.

## Utilisation d'un réseau câblé

Vous devez configurer les protocoles réseau sur votre appareil pour utiliser celui-ci dans votre réseau. Ce chapitre vous explique comment vous y prendre.

Vous pouvez utiliser le réseau après avoir connecté le câble réseau à un port correspondant sur votre appareil.

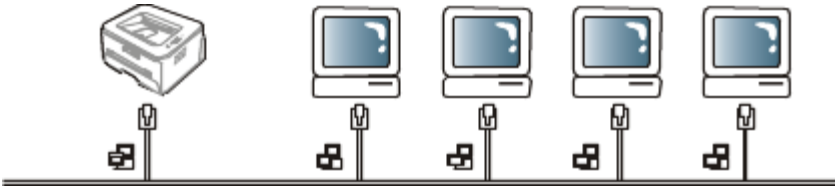

### Impression d'un rapport de configuration réseau

Vous pouvez imprimer un **Rapport de configuration réseau** avec les paramètres réseau actuel de l'appareil à partir du panneau de commande. Cela vous aidera à configurer un réseau et à résoudre les problèmes.

#### Pour imprimer le journal :

En mode prêt, maintenez  (bouton Annuler) enfoncé pendant environ 5 secondes. Vous pouvez retrouver l'adresse MAC et l'adresse IP de votre appareil.

Par exemple :

- Adresse MAC : 00:15:99:41:A2:78
- Adresse IP : 192.0.0.192

### Création d'une adresse IP

Commencez par créer une adresse IP pour l'impression et la gestion réseau. Dans la plupart des cas, une nouvelle adresse IP est attribuée automatiquement par un serveur DHCP (serveur de protocole DHCP) situé sur le réseau.

Dans quelques cas, l'adresse IP doit être créée manuellement. Cette adresse est appelée IP statique et elle est souvent requise dans les Intranets d'entreprise pour des raisons de sécurité.

- **Affectation d'adresse IP par DHCP** : connectez votre appareil au réseau et patientez quelques minutes jusqu'à ce que le serveur DHCP attribue une adresse IP à l'appareil. Ensuite, imprimez le **Rapport de configuration réseau**, comme expliqué ci-dessus. Si le rapport indique que l'adresse IP a changé, l'attribution est réussie. Vous verrez la nouvelle adresse IP sur le rapport.
- **Attribution d'adresse IP statique** : utilisez le programme SetIP pour changer l'adresse IP depuis votre ordinateur.

Dans un environnement professionnel, nous vous recommandons de contacter un administrateur réseau pour définir cette adresse.

### Paramètre IP à l'aide du programme SetIP

Ce programme permet de configurer manuellement l'adresse réseau IP de votre appareil à l'aide de son adresse MAC pour communiquer avec l'appareil. Une adresse MAC est le numéro de série matériel de l'interface réseau et peut être trouvé sur le **Rapport de configuration réseau**.

Pour utiliser le programme SetIP, désactivez le pare-feu de l'ordinateur avant de poursuivre, en procédant comme suit :

1. Ouvrez **Démarrer > Tous les programmes > Panneau de configuration**.
2. Double-cliquez sur **Centre de sécurité**.
3. Cliquez sur **Pare-feu Windows**.
4. Désactivez le pare-feu.

### Installation du programme

1. Insérez le CD de logiciels fourni avec votre appareil. Fermez la fenêtre d'exécution automatique du CD.
2. Lancez l'Explorateur Windows et ouvrez le lecteur X (X représentant votre lecteur de CD/DVD).
3. Double-cliquez sur **Application > SetIP**.
4. Double-cliquez sur **Setup.exe** pour installer ce programme.
5. Cliquez sur **OK**. Au besoin, sélectionnez une langue dans la liste déroulante.

6. Suivez les instructions qui s'affichent à l'écran pour terminer l'installation.

## Démarrage du programme

1. Connectez l'appareil au réseau avec un câble réseau.
2. Mettez l'appareil sous tension.
3. À partir du menu **Démarrer** de Windows, sélectionnez **Tous les programmes > Imprimantes Dell > SetIP > SetIP**.
4. Cliquez sur l'icône  (la troisième en partant de la gauche) dans la fenêtre SetIP pour ouvrir la fenêtre de configuration TCP/IP.
5. Saisissez les nouvelles informations de l'appareil dans la fenêtre de configuration, de la manière suivante. Dans un intranet d'entreprise, ces informations peuvent devoir être affectées par un gestionnaire du réseau avant de poursuivre.

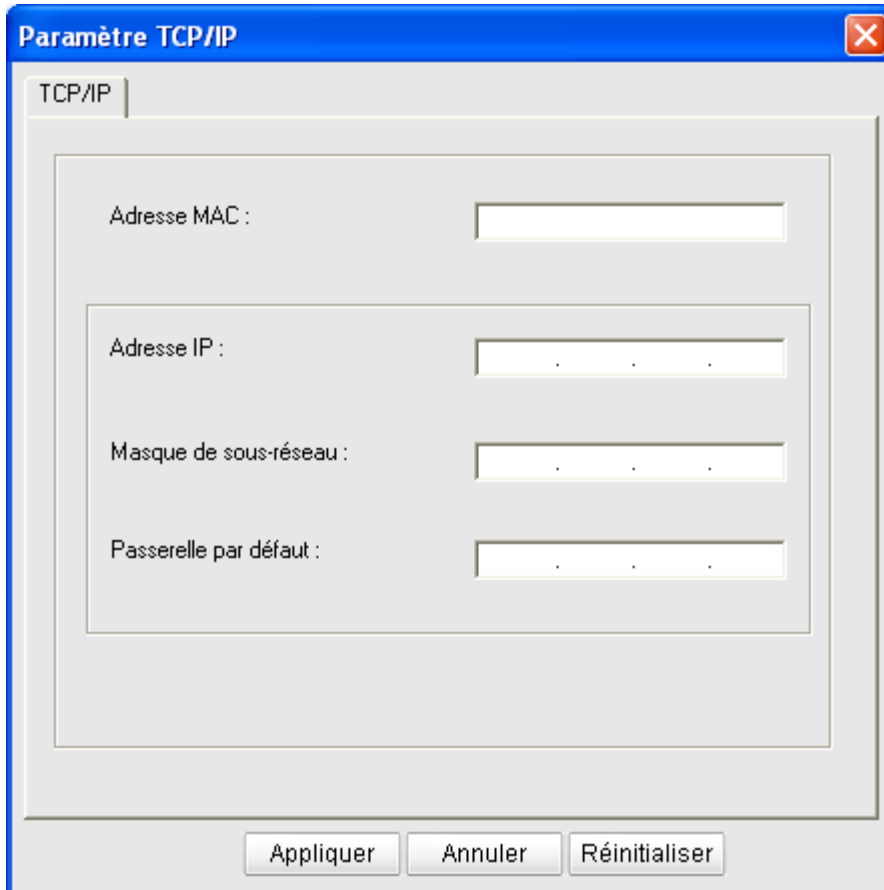

Paramètre TCP/IP

TCP/IP

Adresse MAC :

Adresse IP :

Masque de sous-réseau :

Passerelle par défaut :

Appliquer Annuler Réinitialiser

- **Adresse MAC** : recherchez l'adresse MAC de l'appareil dans le **Rapport de configuration réseau** et saisissez-la sans les deux-points (:). Par exemple, 00:15:99:29:51:A8 devient 0015992951A8.
  - **Adresse IP** : saisissez une nouvelle adresse IP pour votre imprimante.  
Par exemple, si l'adresse IP de votre ordinateur est 192.168.1.150, saisissez 192.168.1.X (X étant un chiffre compris entre 1 et 254 différent de l'adresse de l'ordinateur).
  - **Masque de sous-réseau** : saisissez un masque de sous-réseau.
  - **Passerelle par défaut** : saisissez une passerelle par défaut.
6. Cliquez sur **Appliquer**, puis sur **OK**. L'appareil imprimera automatiquement le **Rapport de configuration réseau**. Vérifiez que tous les paramètres sont corrects.
  7. Cliquez sur **Quitter** pour fermer le programme SetIP.
  8. Au besoin, redémarrez le pare-feu de l'ordinateur.

## Paramétrage des valeurs réseau

Vous pouvez également définir les divers paramètres réseau via les programmes d'administration réseau, tels qu'**Embedded Web Service**.

# Restauration des paramètres usine par défaut

Vous devrez peut-être réinitialiser l'appareil selon les paramètres par défaut définis en usine lorsque l'appareil que vous utilisez est connecté au nouvel environnement réseau.

## Restauration des paramètres usine par défaut avec Embedded Web Service

1. Démarrez un navigateur Web et entrez la nouvelle adresse IP de votre appareil dans la fenêtre du navigateur.  
Par exemple :



2. Lorsque la fenêtre Embedded Web Service s'ouvre, cliquez sur **Config. réseau**.
3. Cliquez sur **Réinitialiser**. Cliquez ensuite sur **Supprimer** pour le réseau.
4. Éteignez puis rallumez l'appareil pour appliquer les paramètres.

# Installation du pilote d'un appareil connecté au réseau

---

## Windows

Pour configurer le pilote de l'appareil, procédez comme suit.

Il s'agit de la procédure recommandée pour la plupart des utilisateurs. Tous les composants nécessaires aux opérations de l'appareil seront installés.

1. Assurez-vous que l'appareil est connecté au réseau et qu'il est sous tension.
2. Insérez le CD de logiciels fourni dans le lecteur de CD/DVD.
  - Le CD du logiciel s'exécute automatiquement et la fenêtre d'accueil s'affiche à l'écran.
  - Si la fenêtre d'installation ne s'affiche pas, cliquez sur **Démarrer** puis sur **Exécuter**. Tapez X:\Setup.exe, en remplaçant « X » par la lettre qui représente votre lecteur. Cliquez sur **OK**.
  - Si vous utilisez Windows Vista, Windows 7 ou Windows Server 2008 R2, cliquez sur **Démarrer** > **Tous les programmes** > **Accessoires** > **Exécuter**. Saisissez X:\Setup.exe, en remplaçant « X » par la lettre représentant le lecteur, puis cliquez sur **OK**.
  - Si la fenêtre **Exécution automatique** s'affiche sous Windows Vista, Windows 7 ou Windows 2008 Server R2, cliquez sur **Exécuter Setup.exe** dans le champ **Installer ou exécuter un programme**, et cliquez sur **Continuer** ou sur **Oui** dans les fenêtres **Contrôle de compte d'utilisateur**.
3. Cliquez sur **Suivant**.

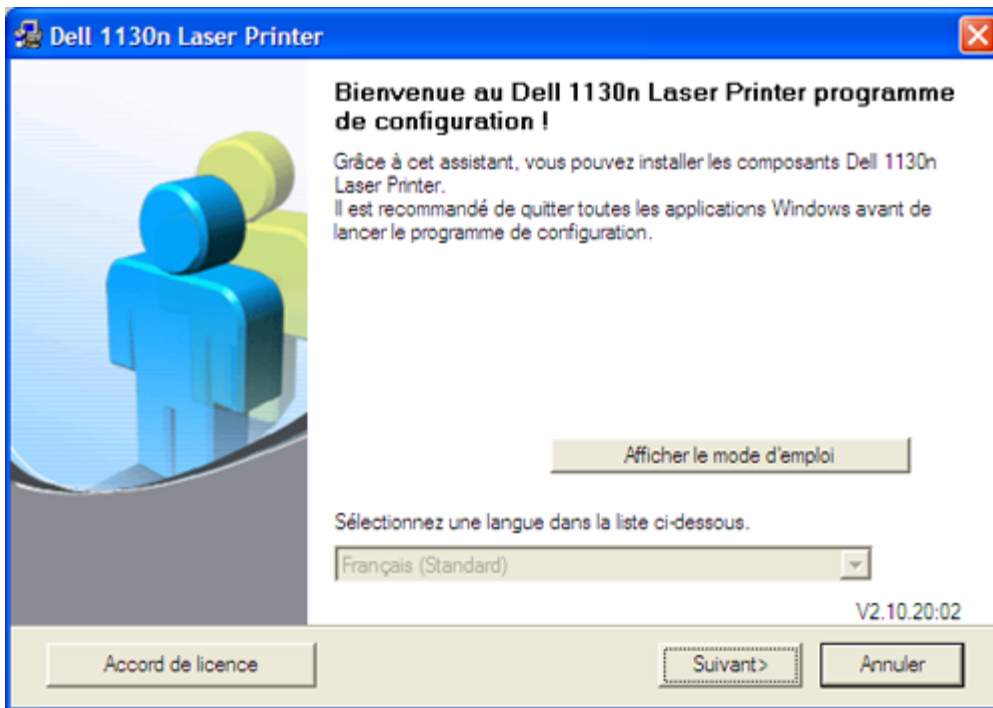

Au besoin, sélectionnez une langue dans la liste déroulante.

4. Sélectionnez **Installation standard sur imprimante réseau**. Ensuite, cliquez sur **Suivant**.

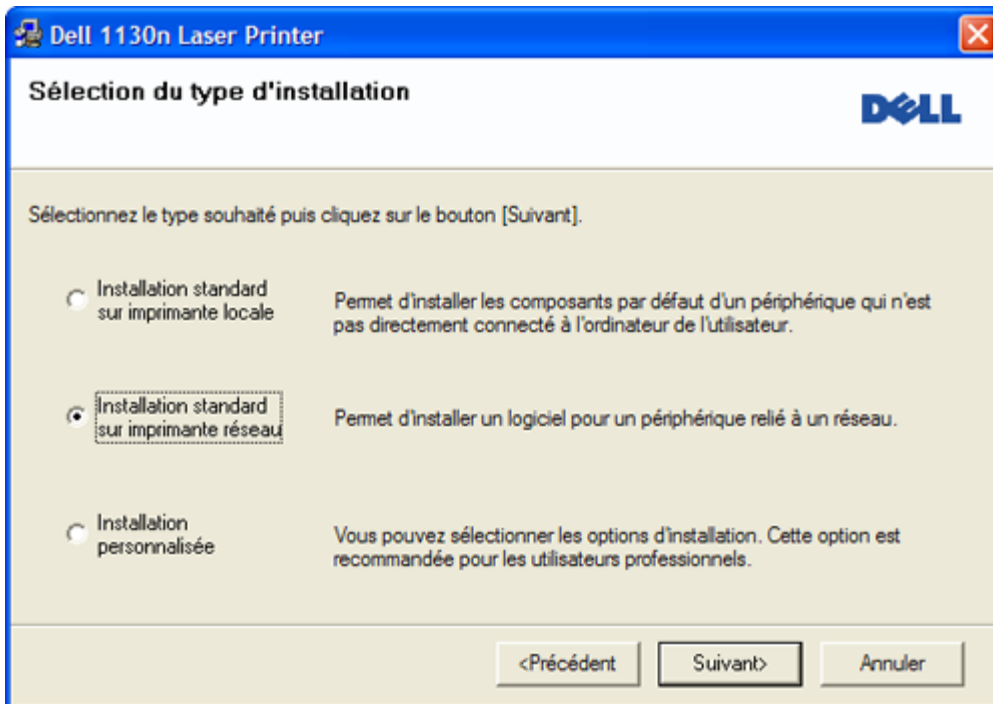

 L'Installation personnalisée vous permet de sélectionner la connexion de l'appareil et de choisir les composants individuels à installer. Suivez le mode d'emploi affiché dans la fenêtre.



5. La liste des imprimantes disponibles sur le réseau s'affiche. Sélectionnez dans la liste l'imprimante que vous souhaitez installer, puis cliquez sur **Suivant**.

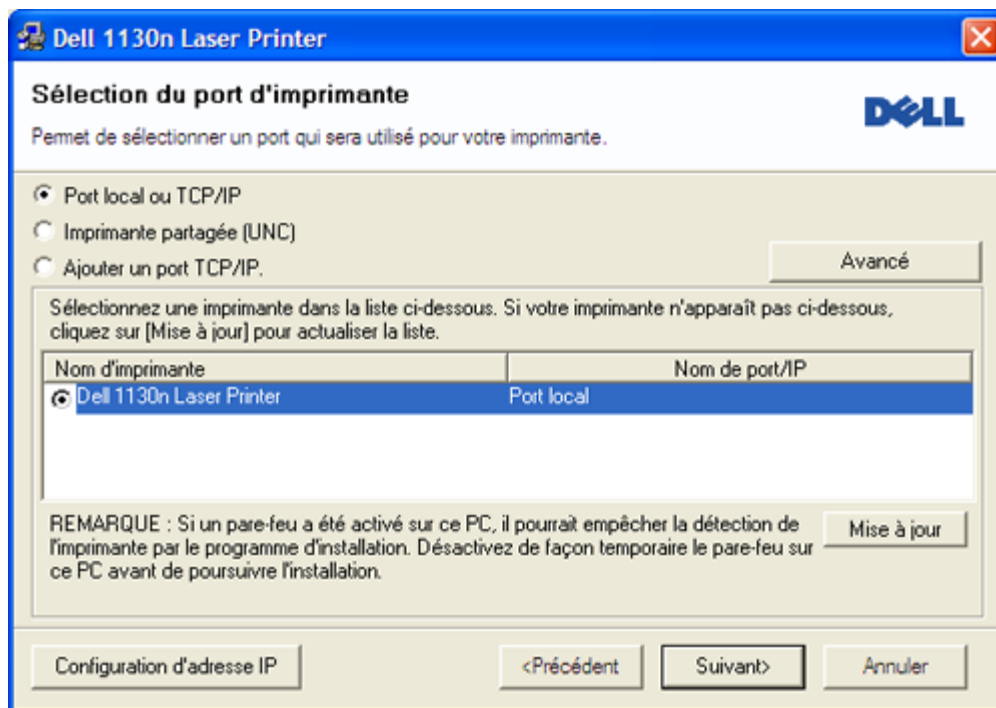



- Si votre imprimante ne figure pas dans la liste, cliquez sur **Mise à jour** pour actualiser la liste ou sélectionnez **Ajouter un port TCP/IP.** pour ajouter l'imprimante au réseau. Pour ajouter l'imprimante au réseau, entrez le nom de port et l'adresse IP de l'imprimante.
  - Pour vérifier l'adresse IP de l'imprimante, imprimez une page de configuration réseau, en maintenant  (bouton Annuler) enfoncé pendant environ 5 secondes, puis en le relâchant. (Exemple d'adresse IP : 13.121.52.104.)
  - Pour rechercher une imprimante réseau partagée (chemin UNC), sélectionnez **Imprimante partagée (UNC)** et saisissez manuellement le nom de l'imprimante partagée, ou cliquez sur la touche **Parcourir** pour en trouver une.
-  Si votre machine n'apparaît pas sur le réseau, désactivez votre pare-feu et cliquez sur **Mise à jour**. Sous Windows, cliquez sur **Démarrer > Panneau de configuration**, démarrez le pare-feu Windows et désactivez cette option. Pour les autres systèmes d'exploitation, reportez-vous au guide en ligne correspondant.
6. Une fois l'installation terminée, une fenêtre vous demandant d'imprimer une page de test apparaît. Si vous choisissez d'imprimer une page de test, cochez la case correspondante et cliquez sur **Suivant**. Sinon, contentez-vous de cliquer sur **Suivant** et passez à l'étape 8.
  7. Si la page s'imprime correctement, cliquez sur **Oui**.  
Sinon, cliquez sur **Non** pour relancer l'impression.
  8. Cliquez sur **Terminer**.
-  • Une fois le pilote installé, vous pouvez activer le pare-feu.
- Si le pilote d'impression ne fonctionne pas correctement, procédez comme suit pour le réparer ou le réinstaller.
    1. Assurez-vous que l'appareil est connecté à votre ordinateur et qu'il est sous tension.
    2. Dans le menu **Démarrer**, sélectionnez **Programmes** ou **Tous les programmes > Dell > Imprimantes Dell > le nom de votre pilote d'impression > Maintenance**.
    3. Sélectionnez l'option souhaitée, puis suivez les instructions qui s'affichent dans la fenêtre.

## Macintosh

1. Assurez-vous que l'appareil est connecté à votre réseau et qu'il est sous tension. L'adresse IP de votre appareil doit également avoir été définie.
2. Insérez le CD de logiciels fourni dans le lecteur de CD/DVD.
3. Double-cliquez sur l'icône CD-ROM qui apparaît sur le bureau du Macintosh.
4. Double-cliquez sur le dossier **MAC\_Installer**.
5. Double-cliquez sur l'icône **Installer OS X**.

6. Saisissez le mot de passe et cliquez sur **OK**.
7. La fenêtre du **programme d'installation Dell** s'ouvre. Cliquez sur **Continue**.
8. Sélectionnez **Easy Install** et cliquez sur **Install**. L'option **Easy Install** est recommandée pour la plupart des utilisateurs. Tous les composants nécessaires aux opérations de l'appareil seront installés.
  - Lorsque vous choisissez **Custom Install**, vous pouvez installer les composants de votre choix.
9. Le message avertissant de la fermeture de toutes les applications en cours d'exécution sur votre ordinateur apparaît. Cliquez sur **Continue**.
10. Une fois l'installation terminée, cliquez sur **Quit**.
11. Ouvrez le dossier **Applications > Utilities > Print Setup Utility**.
  - Sous Mac OS X 10.5 à 10.6, ouvrez le dossier **Applications > System Preferences** et cliquez sur **Print & Fax**.
12. Cliquez sur **Add** dans **Printer List**.
  - Sous Mac OS X 10.5 à 10.6, cliquez sur l'icône « + » ; une fenêtre d'affichage apparaît.
13. Sous Mac OS X 10.3, sélectionnez l'onglet **IP Printing**.
  - Sous Mac OS X 10.4, cliquez sur **IP Printer**.
  - Sous Mac OS X 10.5 à 10.6, cliquez sur **IP**.
14. Sélectionnez **Socket/HP Jet Direct** dans **Printer Type** (pour Mac OS X 10.4, 10.5 Protocole).
 

 Lors de l'impression d'un document contenant de nombreuses pages, vous pouvez améliorer le niveau de performance d'impression en choisissant **Socket** pour l'option **Printer Type**.
15. Saisissez l'adresse IP de l'appareil dans le champ **Printer Address**.
16. Saisissez le nom de la file d'attente dans le champ **Queue Name**. Si vous n'arrivez pas à déterminer le nom de la file d'attente du serveur de votre appareil, commencez par essayer d'utiliser la file d'attente par défaut.
17. Sous Mac OS X 10.3, si la sélection automatique ne fonctionne pas correctement, sélectionnez **Dell** dans **Printer Model** et votre nom d'appareil dans **Model Name**.
  - Sous Mac OS X 10.4, si la sélection automatique ne fonctionne pas correctement, sélectionnez **Dell** dans **Print Using** et votre nom d'appareil dans **Model**.
  - Sous Mac OS X 10.5 à 10.6, si la sélection automatique ne fonctionne pas correctement, sélectionnez **Select a driver to use...**, puis le nom de votre imprimante dans **Print Using**.

Votre appareil apparaît dans **Printer List** et est défini comme imprimante par défaut.

18. Cliquez sur **Add**.

 Si le pilote d'impression ne fonctionne pas correctement, désinstallez-le et réinstallez-le. Pour Mac OS, procédez comme suit pour désinstaller le pilote.

1. Assurez-vous que l'appareil est connecté à votre ordinateur et qu'il est sous tension.
2. Insérez le CD de logiciels fourni dans le lecteur de CD/DVD.
3. Double-cliquez sur l'icône CD-ROM qui apparaît sur le bureau du Macintosh.
4. Double-cliquez sur le dossier **MAC\_Installer**.
5. Double-cliquez sur l'icône **Installer OS X**.
6. Saisissez le mot de passe et cliquez sur **OK**.
7. La fenêtre du programme d'installation Dell s'ouvre. Cliquez sur **Continue**.
8. Sélectionnez **Uninstall** et cliquez sur **Uninstall**.
9. Lorsqu'un message avertissant de la fermeture de toutes les applications en cours d'exécution sur votre ordinateur apparaît, cliquez sur **Continue**.
10. Une fois la désinstallation terminée, cliquez sur **Quit**.

## Linux

### Installation du pilote Linux

1. Assurez-vous que l'appareil est connecté à votre réseau et qu'il est sous tension. L'adresse IP de votre appareil doit également avoir été définie.
2. Insérez le CD de logiciels fourni dans le lecteur de CD/DVD.
3. Double-cliquez sur l'icône de CD-ROM qui apparaît sur le bureau Linux.

4. Double-cliquez sur le dossier **Linux**.
5. Double-cliquez sur l'icône **install.sh**.
6. La fenêtre du **programme d'installation Dell** s'ouvre. Cliquez sur **Continue**.
7. La fenêtre de l'assistant d'ajout d'imprimante s'ouvre. Cliquez sur **Next**.
8. Sélectionnez imprimante réseau et cliquez sur le bouton **Search**.
9. L'adresse IP et le nom de modèle de l'imprimante apparaissent dans le champ de liste.
10. Sélectionnez l'appareil, puis cliquez sur **Next**.

## Ajout d'une imprimante réseau

1. Double-cliquez sur **Unified Driver Configurator**.
2. Cliquez sur **Add Printer...**
3. La fenêtre **Add printer wizard** s'ouvre. Cliquez sur **Next**.
4. Sélectionnez **Network printer** et cliquez sur le bouton **Search**.
5. L'adresse IP et le nom de modèle de l'imprimante apparaissent dans le champ de liste.
6. Sélectionnez l'appareil, puis cliquez sur **Next**.
7. Entrez la description de l'imprimante et cliquez sur **Next**.
8. Une fois l'ajout d'imprimante terminé, cliquez sur **Finish**.

## Configuration IPv6

---

-  • **TCP/IPv6** n'est correctement pris en charge que sur Windows Vista ou ultérieur.
- Si le réseau IPv6 ne semble pas fonctionner correctement, réinitialisez tous les paramètres réseau par défaut et réessayez. (Voir [Restauration des paramètres usine par défaut](#).)

Pour utiliser l'environnement réseau IPV6, suivez la procédure ci-après pour utiliser l'adresse IPV6.

L'appareil est fourni avec la fonction IPV6 activée.

1. Connectez l'appareil au réseau avec un câble réseau.
2. Mettez l'appareil sous tension.
3. Depuis le panneau de commande de l'appareil, imprimez un **Rapport de configuration réseau** permettant de contrôler les adresses IPV6.
4. Sélectionnez **Démarrer > Panneau de configuration > Matériel et audio > Imprimantes > Ajouter une imprimante**.
5. Cliquez sur **Ajouter une imprimante locale** dans la fenêtre **Ajouter une imprimante**.
6. Suivez les instructions affichées dans la fenêtre.

-  Si l'appareil ne fonctionne pas dans l'environnement réseau, activez IPv6. Reportez-vous à la section suivante.

## Impression d'un rapport de configuration réseau

Vous pouvez imprimer un **Rapport de configuration réseau** avec les paramètres réseau actuel de l'appareil à partir du panneau de commande. Cela vous aidera à configurer un réseau et à résoudre les problèmes.

### Pour imprimer le journal :

En mode prêt, maintenez  (bouton Annuler) enfoncé pendant environ 5 secondes. Vous pouvez retrouver l'adresse MAC et l'adresse IP de votre appareil.

Par exemple :

- Adresse MAC : 00:15:99:41:A2:78
- Adresse IP : 192.0.0.192

## Paramétrage des adresses IPV6

L'appareil prend en charge les adresses IPV6 suivantes pour l'impression et la gestion réseau.

- **Link-local Address** : adresse IPV6 locale configurée automatiquement (l'adresse commence par FE80).
- **Stateless Address** : adresse IPV6 configurée automatiquement par un routeur réseau.
- **Stateful Address** : adresse IPV6 configurée par un serveur DHCPv6.

- **Manual Address** : adresse IPV6 configurée manuellement par un utilisateur.

## Configuration manuelle de l'adresse

1. Ouvrez un navigateur Web qui prend en charge l'adressage IPV6 comme URL, par exemple Internet Explorer. (Voir [Utilisation d'Embedded Web Service \(Dell 1130n uniquement\).](#))  
 Pour IPv4, saisissez l'adresse IPv4 (http://xxx.xxx.xxx.xxx) dans le champ d'adresse, puis appuyez sur la touche Entrée ou cliquez sur **Atteindre**.
2. Lorsque la fenêtre Embedded Web Service s'ouvre, cliquez sur **Config. réseau**.
3. Cliquez sur **TCP/IP**.
4. Activez l'option **Adresse manuelle** dans la section **TCP/IPv6**.
5. Sélectionnez le **Préfixe du routeur** et cliquez sur le bouton **Ajouter** ; le préfixe du routeur est alors saisi automatiquement dans le champ d'adresse.  
Saisissez le reste de l'adresse (ex. : 3FFE:10:88:194::**AAAA**. « A » est le chiffre hexadécimal 0 à 9, A à F.)
6. Cliquez sur le bouton **Appliquer**.

## Installation du pilote d'impression

L'installation du pilote pour l'imprimante réseau dans un environnement réseau IPv6 est identique à TCP/IPv4. (Voir [Installation du pilote d'un appareil connecté au réseau.](#))

Sélectionnez le port TCP/IP puis, lorsque la liste des appareils s'affiche, il vous suffit de sélectionner l'adresse IPV6 de votre appareil.

## Utilisation d'Embedded Web Service

1. Ouvrez un navigateur Web qui prend en charge l'adressage IPV6 comme URL, par exemple Internet Explorer.
2. Sélectionnez une des adresses IPV6 (**Link-local Address**, **Stateless Address**, **Stateful Address**, **Manual Address**) à partir du **Rapport de configuration réseau**.
3. Saisissez les adresses IPV6 (ex. : http://[FE80::215:99FF:FE66:7701]).  
 L'adresse doit être placée entre crochets « [ ] ».

# Configuration de base

Une fois l'installation terminée, vous devez définir les paramètres par défaut de l'appareil. Consultez la section suivante si vous souhaitez définir ou modifier des valeurs. Ce chapitre vous guide pas-à-pas dans la procédure de paramétrage de l'appareil.

Il contient les sections suivantes :

- [Réglage de l'altitude](#)
- [Réglage du bac et du papier par défaut](#)
- [Modification des paramètres de police \(Dell 1130n uniquement\)](#)

## Réglage de l'altitude

La qualité d'impression est affectée par la pression atmosphérique, celle-ci étant déterminée par la position de l'appareil par rapport au niveau de la mer. Les informations suivantes traitent du paramétrage de l'appareil de façon à obtenir une qualité d'impression optimale. Avant de définir les paramètres d'altitude, déterminez l'altitude à laquelle vous utilisez l'appareil.

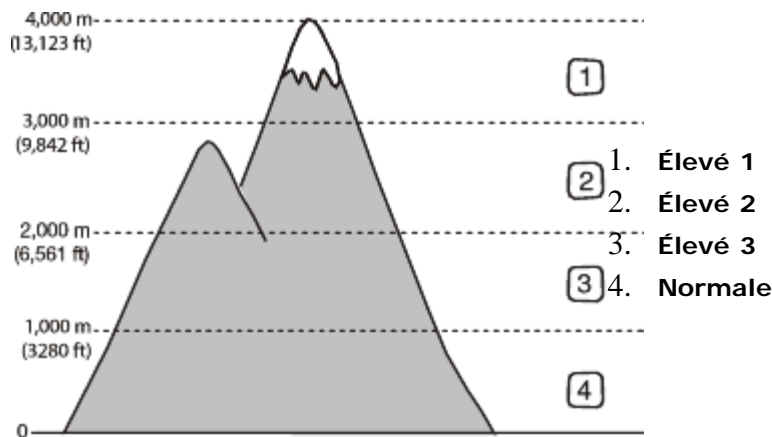

### Pour la Dell 1130

1. Installez le pilote. (Voir [Installation du pilote d'un appareil connecté via USB](#) ou [Installation du pilote d'un appareil connecté au réseau](#).)
2. Cliquez sur le menu **Démarrer** de Windows.
  - Sous Windows 2000, sélectionnez **Paramètres > Imprimantes**.
  - Sous Windows XP/Server 2003, sélectionnez **Imprimantes et télécopieurs**.
  - Sous Windows Server 2008/Vista, sélectionnez **Panneau de configuration > Matériel et audio > Imprimantes**.
  - Sous Windows 7, sélectionnez **Panneau de configuration > Matériel et audio > Périphériques et imprimantes**.
  - Sous Windows Server 2008 R2, sélectionnez **Panneau de configuration > Matériel > Périphériques et imprimantes**.
3. Sélectionnez le pilote de votre appareil et cliquez avec le bouton droit pour ouvrir **Propriétés**.
4. Dans les propriétés du pilote d'impression, sélectionnez **Options du périphérique**.
5. Sélectionnez les options nécessaires dans la liste déroulante **Ajustement altitude**.
6. Cliquez sur **OK**.

### Pour la Dell 1130n

Vous pouvez régler l'altitude dans l'Utilitaire de paramétrage d'imprimante.

1. Vous pouvez le lancer depuis le menu **Démarrer** : sélectionnez **Programmes** ou **Tous les programmes** > **Dell** > **Imprimantes Dell** > **le nom de votre pilote d'impression** > **Utilitaire de paramétrage d'imprimante**.
2. Sélectionnez les options nécessaires dans la liste déroulante **Ajustement altitude**.
3. Cliquez sur le bouton **Appliquer**.

Vous pouvez également régler l'altitude via Embedded Web Service.

## Réglage du bac et du papier par défaut

---

Vous pouvez sélectionner le bac et le papier à utiliser par défaut pour les tâches d'impression.

### Dans l'ordinateur

#### Windows

1. Cliquez sur le menu **Démarrer** de Windows.
2. Sous Windows 2000, sélectionnez **Paramètres** > **Imprimantes**.
  - Sous Windows XP/Server 2003, sélectionnez **Imprimantes et télécopieurs**.
  - Sous Windows Server 2008/Vista, sélectionnez **Panneau de configuration** > **Matériel et audio** > **Imprimantes**.
  - Sous Windows 7, sélectionnez **Panneau de configuration** > **Matériel et audio** > **Périphériques et imprimantes**.
  - Sous Windows Server 2008 R2, sélectionnez **Panneau de configuration** > **Matériel** > **Périphériques et imprimantes**.
3. Cliquez avec le bouton droit sur votre appareil.
4. Sous Windows XP/Server 2003/Server 2008/Vista, cliquez sur **Options d'impression**.  
Sous Windows 7 et Windows Server 2008 R2, sélectionnez, dans les menus contextuels, les **Options d'impression**.  
 Si la marque ► accompagne l'élément **Options d'impression**, vous pouvez sélectionner les autres pilotes d'impression reliés à l'imprimante sélectionnée.
5. Cliquez sur l'onglet **Papier**.
6. Sélectionnez le bac souhaité et les options correspondantes, notamment le format et le type de papier.
7. Appuyez sur **OK**.

#### Macintosh

Macintosh ne prend pas en charge cette fonction. Les utilisateurs de Macintosh doivent changer manuellement le réglage par défaut chaque fois qu'ils veulent utiliser d'autres réglages.

1. Ouvrez une application Macintosh, puis sélectionnez le fichier à imprimer.
2. Ouvrez le menu **File** et cliquez sur **Print**.
3. Sélectionnez le volet **Paper Feed**.
4. Ouvrez le menu **File** et cliquez sur **Print**.
5. Accédez à **Paper Feed**.
6. Définissez le bac approprié duquel vous souhaitez imprimer.
7. Sélectionnez le volet **Paper**.
8. Réglez le type de papier pour faire correspondre le papier inséré dans le bac avec celui voulu pour l'impression.
9. Cliquez sur **Print** pour imprimer.

## Utilisation de la fonctionnalité d'économie d'énergie

---

Lorsque vous n'utilisez pas l'appareil pendant un moment, utilisez cette fonctionnalité pour économiser l'énergie.

### Pour la Dell 1130

1. Installez le pilote. (Voir [Installation du pilote d'un appareil connecté via USB](#) ou [Installation du pilote d'un appareil connecté au réseau](#).)
2. Cliquez sur le menu **Démarrer** de Windows.
  - Sous Windows 2000, sélectionnez **Paramètres** > **Imprimantes**.
  - Sous Windows XP/Server 2003, sélectionnez **Imprimantes et télécopieurs**.
  - Sous Windows Server 2008/Vista, sélectionnez **Panneau de configuration** > **Matériel et audio** > **Imprimantes**.
  - Sous Windows 7, sélectionnez **Panneau de configuration** > **Matériel et audio** > **Périphériques et imprimantes**.
  - Sous Windows Server 2008 R2, sélectionnez **Panneau de configuration** > **Matériel** > **Périphériques et imprimantes**.
3. Sélectionnez le pilote de votre appareil et cliquez avec le bouton droit pour ouvrir **Propriétés**.
4. Dans les propriétés du pilote d'impression, sélectionnez **Options du périphérique**.
5. Sélectionnez le délai souhaité dans la liste déroulante **Économie d'énergie**.
6. Cliquez sur **OK**.

## Pour la Dell 1130n

Vous pouvez modifier les paramètres d'économie d'énergie dans l'Utilitaire de paramétrage d'imprimante.

1. Vous pouvez le lancer depuis le menu **Démarrer** : sélectionnez **Programmes** ou **Tous les programmes** > **Dell** > **Imprimantes Dell** > **le nom de votre pilote d'impression** > **Utilitaire de paramétrage d'imprimante**.
2. Cliquez sur **Éco énergie**. Sélectionnez la valeur appropriée dans la liste déroulante, puis cliquez sur **Appliquer**.

# Modification des paramètres de police (Dell 1130n uniquement)

Votre appareil vous est fourni avec un réglage de police préétabli pour votre région ou votre pays.

Pour modifier la police ou la régler d'une manière particulière, pour l'environnement DOS, par exemple, suivez la procédure suivante :

1. Vérifiez que vous avez bien installé le pilote d'impression inclus dans le CD-ROM des logiciels fourni.
2. Si vous travaillez sous Windows, vous pouvez le lancer depuis le menu **Démarrer** : sélectionnez **Programmes** ou **Tous les programmes** > **Dell** > **Imprimantes Dell** > **le nom de votre pilote d'impression** > **Utilitaire de paramétrage d'imprimante**.
3. Cliquez sur **Type d'émulation**.
4. Sélectionnez votre police préférée.
5. Cliquez sur **Appliquer**.

 Les informations suivantes concernent la liste correcte des polices pour les langues correspondantes.

- **Russe** : CP866, ISO 8859/5 Latin Cyrillic
- **Hébreu** : Hebrew 15Q, Hebrew-8, Hebrew-7 (Israël uniquement)
- **Grec** : ISO 8859/7 Latin Greek, PC-8 Latin/Greek
- **Arabe et farsi** : HP Arabic-8, Windows Arabic, Code Page 864, Farsi, ISO 8859/6 Latin Arabic
- **OCR** : OCR-A, OCR-B

# Supports et bacs

Ce chapitre vous explique comment charger les supports d'impression dans votre appareil.

**Il contient les sections suivantes :**

- [Sélection du support d'impression](#)
- [Modification du format du bac](#)
- [Chargement de papier dans le bac](#)
- [Impression sur supports spéciaux](#)
- [Utilisation du support de sortie papier](#)

## Sélection du support d'impression

Vous pouvez imprimer sur différents supports, par exemple du papier ordinaire, des enveloppes, des étiquettes ou encore des transparents. N'utilisez que des supports d'impression compatibles avec l'appareil.

### Recommandations pour sélectionner le support d'impression

L'utilisation d'un support d'impression non conforme aux spécifications décrites dans le présent mode d'emploi peut provoquer des problèmes, notamment :

- Qualité d'impression médiocre.
- Des bourrages papier répétés.
- Une usure prématurée de l'appareil.

Certaines caractéristiques, comme le grammage, la composition, le grain et la teneur en humidité, constituent des facteurs importants qui ont une incidence sur les performances de l'imprimante et sur la qualité d'impression. Lorsque vous choisissez un support d'impression, tenez compte des points suivants :

- Le type, le format et le grammage des supports d'impression pour votre appareil sont dans les spécifications sur les supports d'impression. (Voir [Spécifications des supports d'impression](#).)
- Résultat recherché : choisissez un support d'impression adapté à votre travail.
- Luminosité : plus le support d'impression est blanc, plus les couleurs paraissent éclatantes.
- Satinage : le satinage du papier améliore la netteté de l'impression.

-  • Il arrive que certains supports d'impression répondant aux critères décrits dans cette section ne fournissent cependant pas des résultats satisfaisants. Cela peut être dû à une manipulation inadéquate, à des niveaux de température et d'hygrométrie excessifs ou à d'autres facteurs sur lesquels aucun contrôle ne peut être exercé.
- Avant de faire acquisition de supports d'impression en grande quantité, vérifiez qu'ils répondent aux spécifications indiquées dans le présent document.

 L'utilisation d'un support d'impression non conforme aux spécifications peut provoquer des problèmes de fonctionnement de l'imprimante, allant jusqu'à nécessiter l'intervention d'un technicien. Ce type d'intervention n'est pas couvert par la garantie ni par les contrats de maintenance.

La quantité de papier placée dans le bac peut varier selon le type de support utilisé. (Voir [Spécifications des supports d'impression](#).)

## Formats de support pris en charge dans chaque mode

Mode	Format	Type	Alimentation
Impression recto	Pour plus d'informations sur le format de papier, reportez-vous à la section <a href="#">Spécifications des supports d'impression</a> .	Pour plus d'informations sur le type de papier, reportez-vous à la section <a href="#">Spécifications des supports d'impression</a> .	<ul style="list-style-type: none"><li>• bac 1</li><li>• bac manuel</li></ul>
Impression recto verso (manuelle) <sup>[a]</sup>	Lettre, A4, Légal, Folio, Oficio.	Papier ordinaire, Papier couleur, Papier pré-imprimé, Papier recyclé, Papier de luxe, Papier archive.	<ul style="list-style-type: none"><li>• bac 1</li></ul>



## Modification du format du bac

Selon le pays, le bac est réglé par défaut sur le format Lettre ou A4. Pour changer le format, vous devez régler les guides-papier.

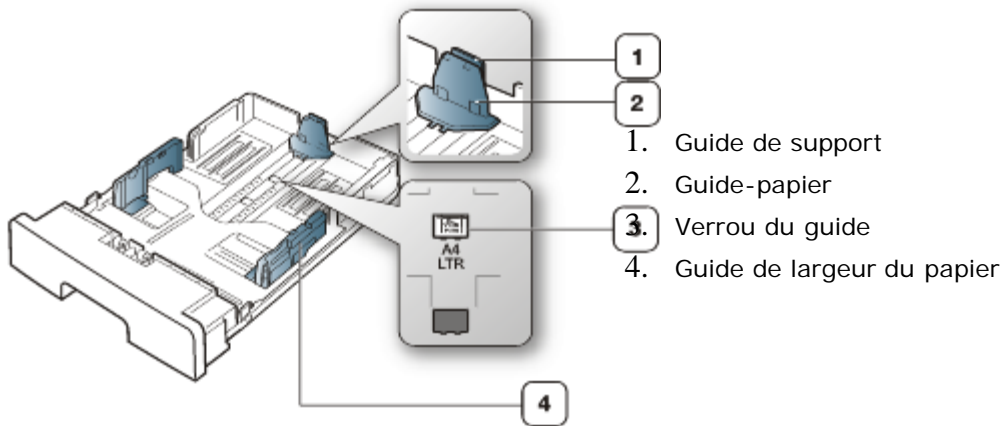

1. D'une main, pressez et maintenez le guide, et de l'autre main, tenez ensemble le guide-papier et le support de guidage. Faites glisser le guide-papier et le support de guidage pour les faire venir dans l'encoche correspondant au format du papier.

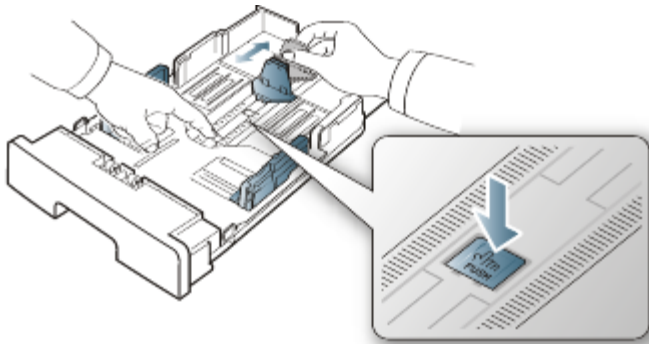

2. Courbez ou déramez la pile de papier afin de séparer les feuilles avant de charger les feuilles. Insérez le papier dans le bac.



3. Une fois le papier inséré dans le bac, réglez le guide de support jusqu'à ce qu'il touche légèrement la pile de papier.

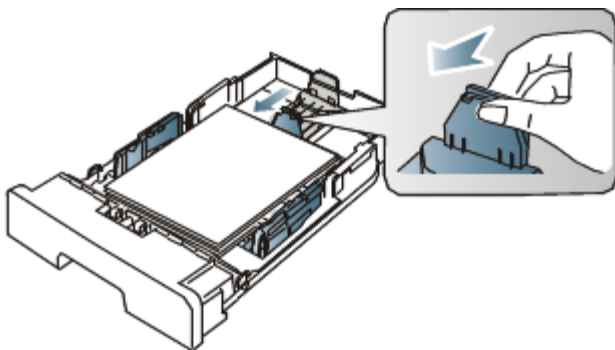

4. Appuyez sur les guides de largeur du papier et déplacez-les au format de papier indiqué au fond du bac.

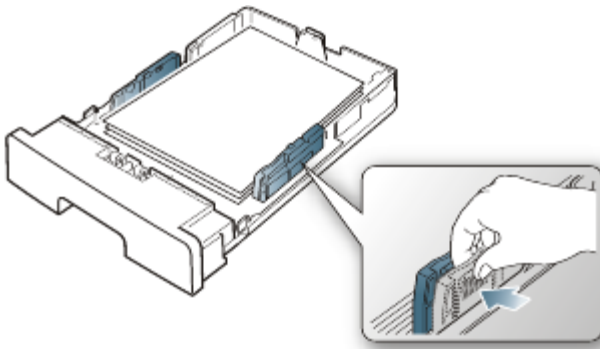

- Si vous poussez le guide-papier trop loin, le papier risque de se courber.
- Si vous n'ajustez pas le guide, vous risquez de provoquer des bourrages papier.



- N'utilisez pas de papier dont l'ondulation dépasse 6 mm.

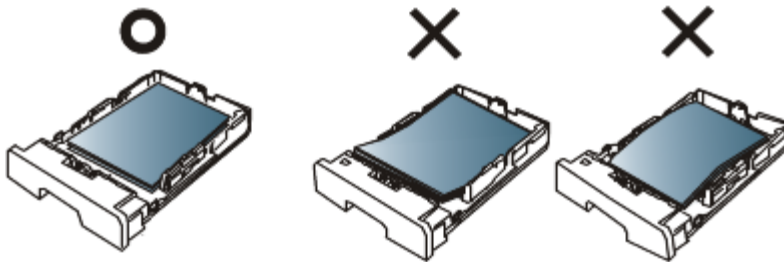

## Chargement de papier dans le bac

### Bac 1

1. Retirez le bac d'alimentation papier et réglez le format du bac en fonction du support chargé. (Voir [Modification du format du bac.](#))
2. Courbez ou déramez la pile de papier afin de séparer les feuilles avant de charger les feuilles.



3. Insérez le papier face à imprimer vers le bas.

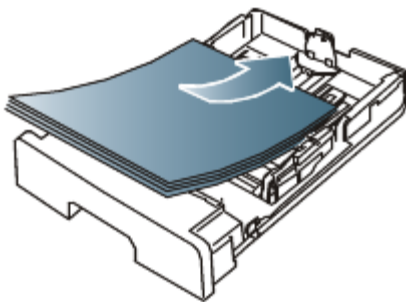

4. Définissez le type et le format de papier pour le bac 1. (Voir [Réglage du bac et du papier par défaut.](#))



Si vous rencontrez des problèmes avec l'alimentation papier, vérifiez que le papier corresponde aux spécifications de support d'impression. (Voir [Spécifications des supports d'impression.](#))

# Bac manuel

Le bac manuel peut contenir des supports de types et de formats spéciaux, tels que des cartes postales, des cartes de correspondance et des enveloppes. Il est très utile pour réaliser des impressions sur une seule feuille de papier à tête ou de papier de couleur.

## Conseils d'utilisation du bac d'alimentation manuel

- Si vous sélectionnez **Chargeur manuel** comme **Alimentation** depuis votre application logicielle, vous devez appuyer sur  (bouton Annuler) à chaque fois que vous imprimez une page et chargez un seul type, un seul format et un seul grammage de support d'impression à la fois dans le bac manuel.
  - Pour éviter les bourrages papier, n'ajoutez pas de papier alors qu'une impression est en cours. Cela s'applique également aux autres types de support.
  - Les supports doivent être chargés face vers le haut, le bord supérieur inséré en premier dans le bac d'alimentation manuel, et être placés au centre du bac.
  - Utilisez uniquement les supports d'impression répertoriés pour éviter les bourrages papier ou les problèmes de qualité d'impression. (Voir [Spécifications des supports d'impression.](#))
  - Lissez les cartes, enveloppes et planches d'étiquettes avant de les insérer dans l'alimentation manuelle.
1. Chargez le format de papier approprié dans le bac manuel.

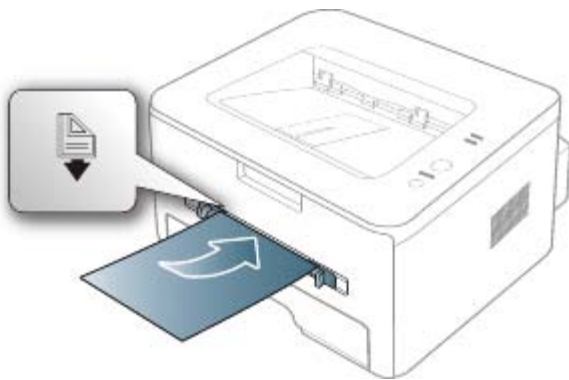

- Ne forcez pas le papier au-delà de la surface marquée par  lors du chargement.
  - Lors de l'impression sur support spécial, suivez les recommandations de chargement suivantes. (Voir [Impression sur supports spéciaux.](#))
  - Lorsque des feuilles se chevauchent lors de l'impression avec le bac manuel, ouvrez le bac 1 et retirez les feuilles qui se chevauchent ; recommencez l'impression.
  - Lorsque le papier ne s'alimente pas correctement pendant l'impression, poussez manuellement le papier jusqu'à ce qu'il commence à s'alimenter automatiquement.
2. Pressez les guides de papier de l'alimentation manuelle et ajustez-les à la largeur du papier. Ne forcez pas trop, au risque de plier le papier et de provoquer un bourrage papier ou une impression oblique.
  3. Pour imprimer dans une application, ouvrez-la et démarrez le menu d'impression.
  4. Ouvrez **Options d'impression**. (Voir [Ouverture des préférences d'impression.](#))
  5. Appuyez sur l'onglet **Papier** dans **Options d'impression**, et sélectionnez le type de papier approprié.



Par exemple, si vous souhaitez utiliser une étiquette, définissez le type de papier sur **Étiquettes**.

6. Sélectionnez **Chargeur manuel** dans la source de papier puis appuyez sur **OK**.
7. Lancez l'impression depuis l'application.



Si vous imprimez plusieurs pages, insérez la feuille suivante une fois la première page imprimée, puis appuyez sur  (bouton Annuler). Répétez cette opération pour chaque page à imprimer.

## Impression sur supports spéciaux

Le tableau ci-dessous montre les supports spéciaux disponibles pour chaque bac.



Lors de l'utilisation d'un support spécial, nous vous recommandons d'alimenter une feuille à la fois. Vérifiez le nombre maximum de feuilles à alimenter pour chaque bac. (Voir [Spécifications des supports d'impression.](#))

Types	Bac 1	Bac manuel
Papier ordinaire	•	•
Papier épais	•	•
Papier fin	•	•
Papier de luxe		•
Papier couleur		•
Papier cartonné		•
Étiquettes		•
Transparent		•
Enveloppe		•
Pré-imprimé		•
Papier en coton		•
Papier recyclé	•	•
Papier archive	•	•

(•: pris en charge, vide : non pris en charge)

Ces types de support sont affichés dans **Options d'impression**. Cette option de type de papier vous permet de définir le type du papier chargé dans le bac. Ce format défini apparaît alors dans la liste et vous pouvez le sélectionner. Vous obtiendrez ainsi une qualité d'impression optimale. Dans le cas contraire, la qualité d'impression souhaitée peut ne pas être atteinte.

- **Papier ordinaire** : papier ordinaire 60 à 120 g/m<sup>2</sup>.
- **Papier épais** : papier épais 90 g/m<sup>2</sup>.
- **Papier fin** : papier fin 60 à 70 g/m<sup>2</sup>.
- **Papier de luxe** : papier de luxe 105 à 120 g/m<sup>2</sup>.
- **Papier couleur**: papier de couleur 75 à 90 g/m<sup>2</sup>.
- **Papier cartonné** : papier cartonné 105 à 163 g/m<sup>2</sup>.
- **Étiquettes** : étiquettes 120 à 150 g/m<sup>2</sup>.
- **Transparent** : papier transparent 138 à 146 g/m<sup>2</sup>.
- **Enveloppe** : enveloppe 75 à 90 g/m<sup>2</sup>.
- **Pré-imprimé** : papier à en-tête/pré-imprimé 75 à 90 g/m<sup>2</sup>.
- **Papier en coton** : papier en fibre de coton 75 à 90 g/m<sup>2</sup>.
- **Papier recyclé** : papier recyclé 75 à 90 g/m<sup>2</sup>.



Lorsque vous utilisez du papier recyclé, les impressions peuvent sembler froissées.

- **Papier archive** : 70 à 90 g/m<sup>2</sup>. Si vous devez conserver l'impression pendant une longue période, par exemple des archives, sélectionnez cette option.

## Enveloppe

La qualité d'impression sur les enveloppes dépend de la qualité des enveloppes.

Pour imprimer une enveloppe, introduisez en premier dans l'imprimante la partie où figure la zone réservée au timbre, à savoir le côté gauche. Positionnez l'enveloppe au centre du bac manuel.

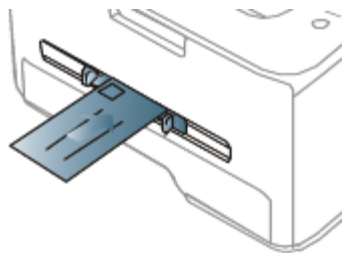

Si les enveloppes imprimées présentent des plis, des froissements ou des lignes noires épaisses, ouvrez le capot arrière

et abaissez le levier de pression, puis réessayez d'imprimer. Maintenez le capot arrière ouvert pendant l'impression.

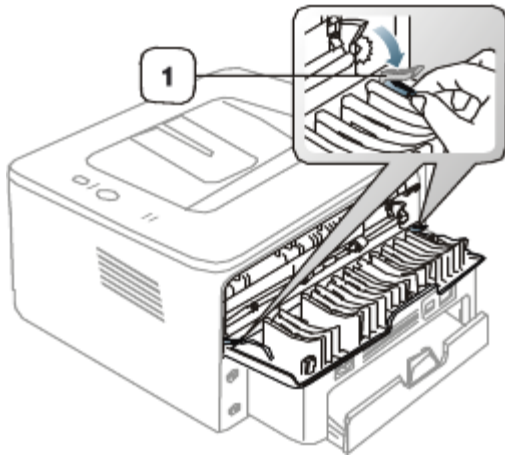

1. Levier de pression

- Lorsque vous choisissez des enveloppes, tenez compte des facteurs suivants :
  - **Grammage** : le poids du papier de l'enveloppe ne doit pas dépasser 90 g/m<sup>2</sup> sinon un bourrage risque de se produire.
  - **Qualité de fabrication** : les enveloppes doivent être stockées à plat, avec moins de 6 mm de plissement. Elles ne doivent pas contenir d'air.
  - **État** : les enveloppes ne doivent pas être froissées, éraflées ni endommagées.
  - **Température** : utilisez des enveloppes résistant à la température de fusion et à la pression de l'appareil durant le fonctionnement.
- Utilisez uniquement des enveloppes de bonne qualité, dotées de rabats bien découpés et bien pliés.
- N'utilisez pas d'enveloppes affranchies.
- N'utilisez pas d'enveloppes à fermoir, à soufflet, à fenêtre, préencollées, adhésives, ou comportant d'autres matériaux synthétiques.
- Évitez d'utiliser des enveloppes endommagées ou non conformes.
- Vérifiez que la bande collée aux deux extrémités de l'enveloppe se termine bien aux coins de l'enveloppe.



1. Acceptable

2. Inacceptable

- Les enveloppes avec une bande adhésive ou avec plusieurs rabats se superposant doivent utiliser des adhésifs compatibles avec la température de fusion (environ 170 °C) pendant 0,1 seconde. Les rabats et les bandes risquent de se plier, de se froisser, de provoquer des bourrages ou même d'endommager le four.
- Pour une meilleure qualité d'impression, laissez une marge d'au moins 15 mm à partir du bord de l'enveloppe.
- Évitez d'imprimer sur les pliures de l'enveloppe.

## Transparent

Pour ne pas endommager l'appareil, utilisez uniquement des transparents conçus pour les imprimantes laser.

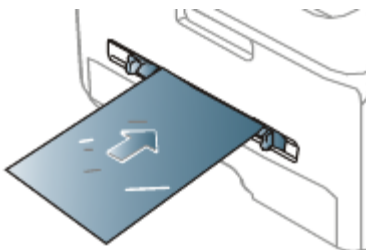

- Les transparents utilisés doivent pouvoir supporter la température de fusion de l'appareil.
- Placez les transparents sur une surface plane après les avoir retirés de l'appareil.
- Ne laissez pas les transparents inutilisés trop longtemps dans le bac d'alimentation papier. Il se peut que de la poussière s'accumule sur les transparents et provoque des taches sur les impressions.
- Pour éviter les taches dues aux traces de doigts, manipulez-les délicatement.
- Pour que les transparents imprimés ne se décolorent pas, évitez de les exposer trop longtemps à la lumière du soleil.
- Assurez-vous que les transparents ne sont pas froissés ou ondulés et qu'ils ne sont pas déchirés sur les bords.
- N'utilisez pas de transparents qui se séparent de la feuille de support.
- Pour éviter que les transparents se collent les uns aux autres, retirez au fur et à mesure du bac de sortie les feuilles imprimées.

## Étiquettes

Pour éviter d'endommager l'appareil, n'utilisez que des étiquettes conçues pour les appareils laser.

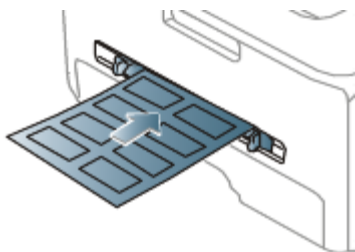

- Lorsque vous choisissez des étiquettes, tenez compte des facteurs suivants :
  - **Substance adhésive** : le revêtement adhésif doit rester stable à la température de fusion (environ 170 °C) de l'appareil.
  - **Disposition** : n'utilisez pas de planches partiellement décollées où le fond de la planche est visible. Les étiquettes pourraient se décoller et provoquer des bourrages importants.
  - **Plissement** : avant l'impression, les étiquettes doivent être stockées à plat, avec moins de 13 mm d'ondulation quel que soit le sens.
  - **État** : n'utilisez pas d'étiquettes froissées, présentant des bulles d'air ou d'autres signes de décollement.
- Vérifiez que la substance adhésive ne dépasse pas des étiquettes. Les zones exposées risqueraient de provoquer le détachement des étiquettes durant l'impression, entraînant des bourrages papier. De plus, la substance adhésive pourrait endommager certains composants de l'appareil.
- N'utilisez pas plusieurs fois la même planche d'étiquettes. Le revêtement adhésif n'est prévu que pour un seul passage dans l'imprimante.
- N'utilisez pas d'étiquettes se décollant de la planche ou encore froissées, gondolées ou abîmées.

## Papiers cartonnés ou de format personnalisé

Cet appareil permet d'imprimer des cartes postales, des cartes et des formats personnalisés.

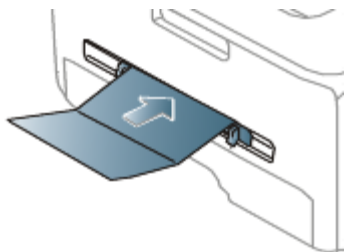

- N'utilisez pas de supports de largeur inférieure à 76 mm et d'une longueur inférieure à 127 mm.
- Dans l'application, définissez des marges d'au moins 6,4 mm par rapport aux bords du support.
- Si le grammage est supérieur à 160 g/m<sup>2</sup>, imprimez dans le capot arrière (face imprimée vers le haut).

## Papier à en-tête/papier pré-imprimé

	Une seule face	Recto verso
--	----------------	-------------

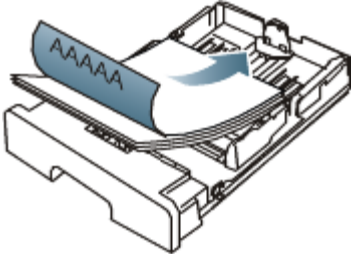
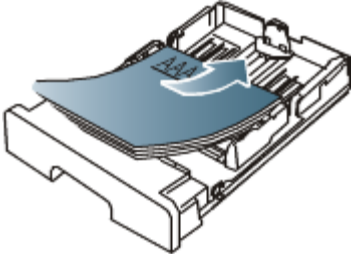
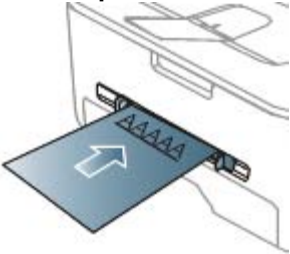
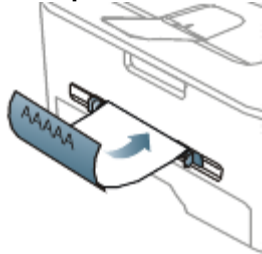
Bac 1	<b>Face imprimée vers le bas</b> 	<b>Face imprimée vers le haut</b> 
Bac manuel	<b>Face imprimée vers le haut</b> 	<b>Face imprimée vers le bas</b> 

- Les encres utilisées sur les formulaires pré-imprimés doivent être thermostables ; elles ne doivent ni fondre, ni s'évaporer, ni émettre de substances toxiques lorsqu'elles sont soumises à la température de fusion (environ 170 °C) de l'appareil un dixième de seconde.
- Ces encres ne doivent pas être inflammables ni endommager les rouleaux de l'appareil.
- Les formulaires et papiers à en-tête doivent être conservés dans un emballage résistant à l'humidité pour éviter toute altération pendant la période de stockage.
- Avant d'insérer du papier pré-imprimé ou du papier à en-tête dans l'imprimante, vérifiez que l'encre est bien sèche. Durant le processus de fusion, une encre encore humide risquerait de s'effacer du support pré-imprimé, diminuant ainsi la qualité de l'impression.

## Photo

- Veillez à ne pas utiliser du papier photo pour jet d'encre avec cet appareil. Vous risqueriez d'endommager l'appareil.

## Brillant

 Chargez une feuille à la fois dans le bac manuel, face brillante orientée vers le haut.

- Supports recommandés : papier brillant (Lettre) pour cet appareil **HP Brochure Paper** (produit : Q6611A) uniquement.
- Supports recommandés : papier brillant (A4) pour cet appareil **HP Superior Paper 160 glossy** (produit : Q6616A).

## Utilisation du support de sortie papier

 La surface du bac de sortie peut chauffer si vous imprimez un grand nombre de pages en une seule fois. Ne touchez pas cette surface et ne laissez pas les enfants s'en approcher.

Les pages imprimées s'empilent sur le support de sortie papier, et celui-ci permet d'aligner les pages imprimées. Elle envoie l'impression vers le bac de sortie par défaut. Assurez-vous que le capot arrière est bien fermé pour utiliser le bac de sortie.



 Si vous utilisez du papier au format A5, repliez le bac de sortie, sans quoi un mauvais alignement ou un bourrage des pages imprimées pourrait se produire.



# Impression

Ce chapitre décrit les tâches d'impression courantes.

**Il contient les sections suivantes :**

- [Fonctions des pilotes d'impression](#)
- [Impression de base](#)
- [Ouverture des préférences d'impression](#)
- [Utilisation de l'aide](#)
- [Utilisation des fonctions d'impression spéciales](#)
- [Modification des réglages d'impression par défaut](#)
- [Définition de votre appareil comme appareil par défaut](#)
- [Impression dans un fichier \(PRN\)](#)
- [Impression Macintosh](#)
- [Impression Linux](#)

 Les procédures de ce chapitre sont principalement basées sur Windows XP.

## Fonctions des pilotes d'impression

Les pilotes d'impression de votre imprimante sont dotés des fonctionnalités standard suivantes :

- Sélection de l'orientation du papier, du format, de la source et du type de support.
- Nombre d'exemplaires.

Vous pouvez également utiliser diverses fonctions d'impression spéciales. Le tableau ci-dessous récapitule les différentes fonctions prises en charges par les pilotes d'impression.

 Certains modèles ou systèmes d'exploitation peuvent ne pas prendre en charge une ou plusieurs fonctionnalités du tableau suivant.





### Pilote d'impression

Fonction	Windows
Qualité d'impression	•
Impression d'affiche	•
Plusieurs pages par face	•
Impression de brochures (manuelle)	•
Ajustement à la page	•
Réduction/agrandissement	•
Source d'alimentation différente pour la première page	•
Filigrane	•
Surimpression	•
Impression recto verso (manuelle)	•

(•: pris en charge, vide : non pris en charge)

## Impression de base

Votre appareil vous permet d'imprimer à partir de diverses applications Windows, Macintosh ou Linux. La procédure exacte peut légèrement varier d'une application à l'autre.

- La fenêtre **Options d'impression** peut être différente de celle présentée dans ce mode d'emploi selon l'appareil utilisé. Cependant, la composition de la fenêtre **Options d'impression** est similaire. Vérifiez quels systèmes d'exploitation sont compatibles avec l'appareil. Dans les spécifications de l'imprimante, reportez-vous à la section relative à la compatibilité des systèmes d'exploitation. (Voir [Configuration requise](#).)
- Lorsque vous sélectionnez une option dans **Options d'impression**, vous pouvez voir une marque d'avertissement,  ou . Un point d'exclamation () signifie que vous pouvez sélectionner cette option, mais qu'elle n'est pas recommandée, et une croix () signifie que vous ne pouvez pas sélectionner cette option à cause de la configuration ou de l'environnement de votre appareil.

La procédure ci-dessous décrit les étapes à suivre pour effectuer des impressions à partir de diverses applications Windows.

- Impression de base Macintosh. (Voir [Impression Macintosh](#).)
- Impression de base Linux. (Voir [Impression Linux](#).)

La fenêtre **Options d'impression** suivante s'applique au Bloc-notes sous Windows XP. Votre fenêtre **Options d'impression** peut varier suivant votre système d'exploitation ou l'application utilisée.

1. Ouvrez le document à imprimer.
2. Sélectionnez l'option **Imprimer** dans le menu **Fichier**. La fenêtre **Imprimer** s'ouvre.
3. Sélectionnez votre appareil dans la liste **Sélection de l'imprimante**.

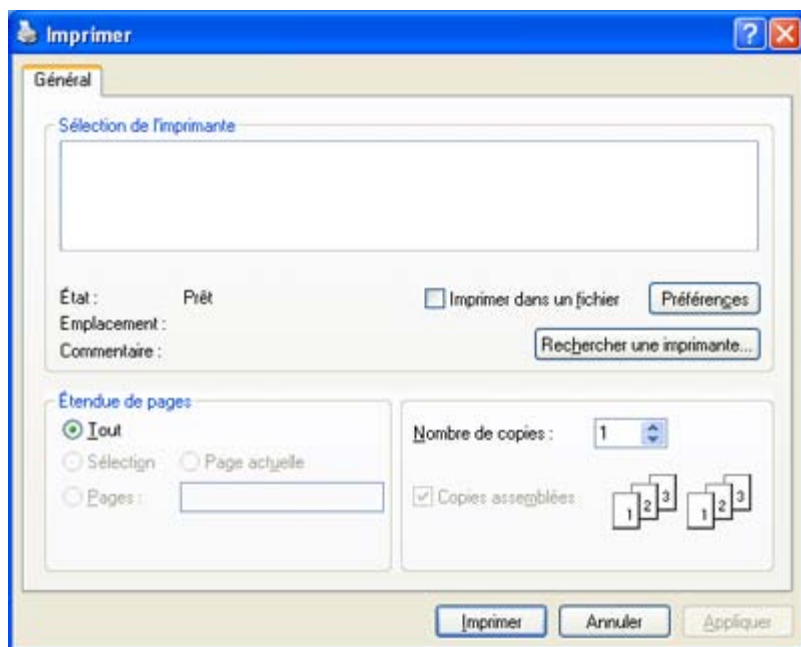

Les paramètres d'impression de base, notamment le nombre de copies et le nombre de pages à imprimer sont sélectionnés dans la fenêtre **Imprimer**.

- Pour exploiter pleinement les fonctions de votre pilote d'impression, cliquez sur **Propriétés** ou **Préférences** dans la fenêtre **Imprimer** de l'application pour changer les paramètres d'impression. (Voir [Ouverture des préférences d'impression](#).)

4. Pour démarrer l'impression, cliquez sur **OK** ou sur **Imprimer** dans la fenêtre **Imprimer**.

## Annulation d'une impression

Si la tâche d'impression est en attente dans une liste ou une file d'attente d'impression, annulez-la comme suit :



1. Cliquez sur le menu **Démarrer** de Windows.
2. Sous Windows 2000, sélectionnez **Paramètres** > **Imprimantes**.
  - Sous Windows XP/Server 2003, sélectionnez **Imprimantes et télécopieurs**.
  - Sous Windows Server 2008/Vista, sélectionnez **Panneau de configuration** > **Matériel et audio** > **Imprimantes**.
  - Sous Windows 7, sélectionnez **Panneau de configuration** > **Matériel et audio** > **Périphériques et imprimantes**.
  - Sous Windows Server 2008 R2, sélectionnez **Panneau de configuration** > **Matériel** > **Périphériques et**

## imprimantes.

3. Sous Windows 2000, XP, Server 2003 et Vista, double-cliquez sur votre appareil.  
Sous Windows 7 et Windows Server 2008 R2, cliquez avec le bouton droit de la souris sur l'icône de votre imprimante > menus contextuels > **Afficher les tâches d'impression en cours**.

 Si la marque ► accompagne l'élément **Afficher les tâches d'impression en cours**, vous pouvez sélectionner les autres pilotes d'impression reliés à l'imprimante sélectionnée.

4. Dans le menu **Document**, sélectionnez **Annuler**.

 Vous pouvez également accéder à cette fenêtre en double-cliquant simplement sur l'icône de l'appareil (  ) dans la barre des tâches de Windows.  
Vous pouvez également annuler la tâche en cours en appuyant sur  sur le panneau de commande.

## Ouverture des préférences d'impression

Vous pouvez prévisualiser les paramètres sélectionnés en haut à droite de la fenêtre **Options d'impression**.

1. Ouvrez le document à imprimer.
2. Sélectionnez l'option **Imprimer** dans le menu Fichier. La fenêtre **Imprimer** s'ouvre.
3. Sélectionnez votre appareil dans la liste **Sélection de l'imprimante**.
4. Cliquez sur **Propriétés** ou sur **Préférences**.

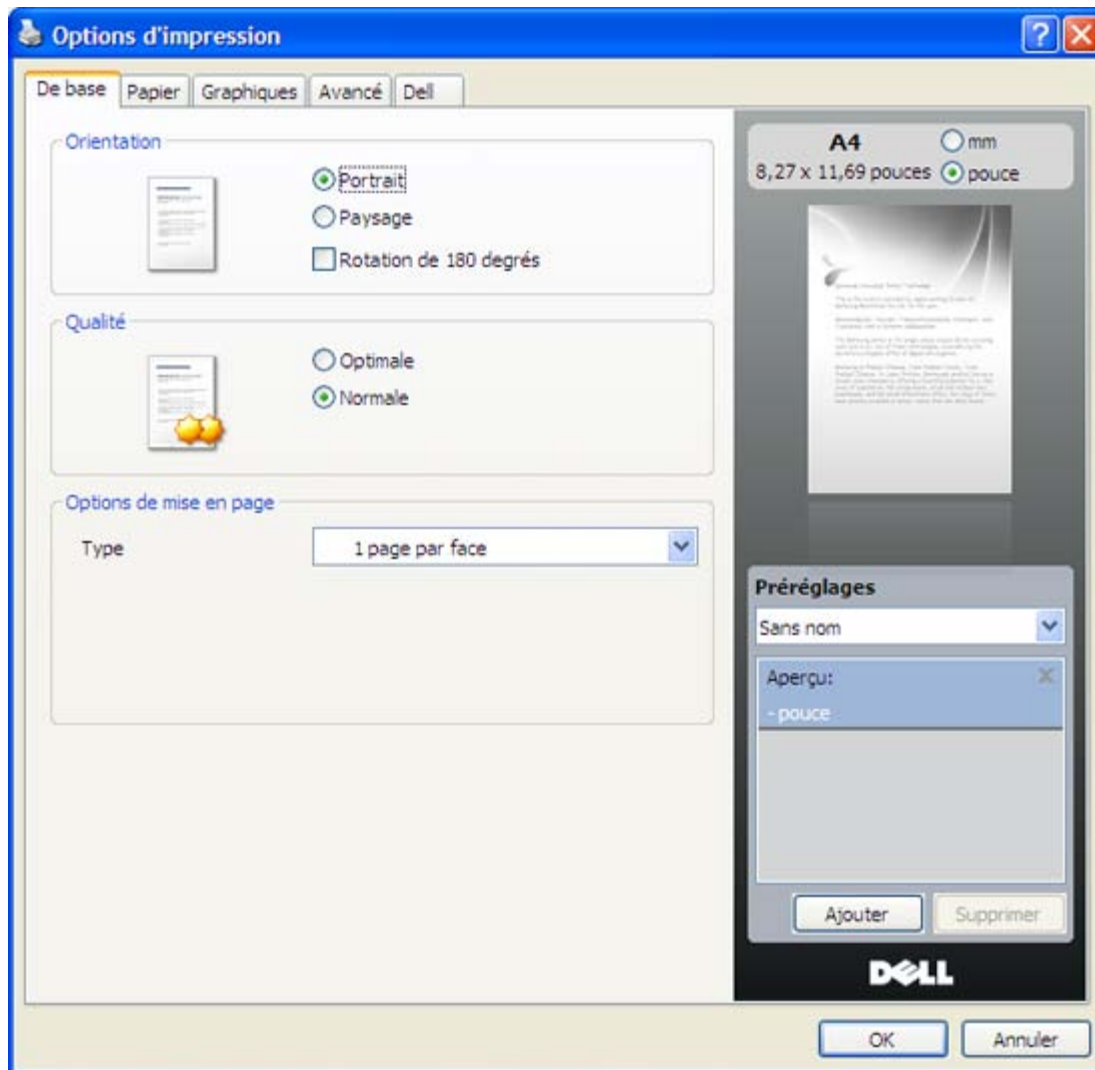

## Utilisation d'un réglage favori

L'option **Préréglages**, visible sur chaque onglet de préférences à l'exception de l'onglet **Dell**, vous permet d'enregistrer vos préférences de réglages actuels en vue d'une utilisation future.

Pour enregistrer des réglages **Préréglages** :

1. Dans chaque onglet, modifiez les paramètres selon vos préférences.
2. Entrez un nom dans la zone de saisie **Préréglages**.

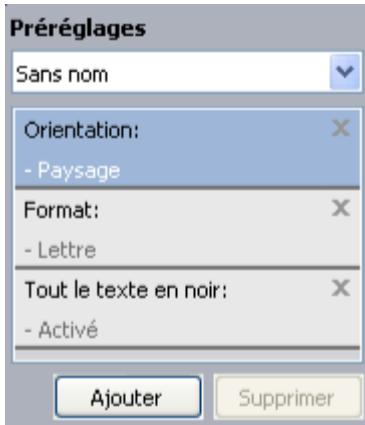

3. Cliquez sur **Ajouter**. Lorsque vous enregistrez des réglages **Préréglages**, tous les paramètres actuels du pilote sont enregistrés.

Si vous cliquez sur **Ajouter**, le bouton **Ajouter** se change en **Mettre à jour**. Sélectionnez d'autres options et cliquez sur **Mettre à jour** ; les paramètres seront ajoutés aux **Préréglages** que vous avez effectués.

Pour utiliser un paramétrage enregistré, sélectionnez le nom correspondant dans la liste déroulante **Préréglages**. L'appareil est à présent prêt à imprimer en fonction de votre sélection.

Pour supprimer un paramétrage enregistré, sélectionnez le nom correspondant dans la liste déroulante **Préréglages**, et cliquez sur **Supprimer**.

Vous pouvez également restaurer les réglages par défaut du pilote d'impression en sélectionnant **Préréglage par défaut** dans la liste déroulante **Préréglages**.

## Utilisation de l'aide

---

Cliquez sur le point d'interrogation en haut à droite de la fenêtre, puis sur l'option pour laquelle vous souhaitez obtenir des informations. Une fenêtre apparaît alors, comportant des informations à propos des fonctionnalités de cette option du pilote.



Si vous souhaitez effectuer une recherche par mots-clés, cliquez sur l'onglet **Dell** dans la fenêtre **Options d'impression**, et saisissez un mot-clé dans le champ de l'option **Aide**. Pour plus d'informations à propos des consommables, mises à jour de pilote, inscriptions, etc., cliquez sur les boutons appropriés.

## Utilisation des fonctions d'impression spéciales

---

Les fonctionnalités spéciales d'impression comprennent :

- [Impression de plusieurs pages sur une seule feuille.](#)
- [Impression d'affiches.](#)
- [Impression de brochures \(manuelle\).](#)
- [Impression recto verso \(manuelle\).](#)
- [Modification des proportions de votre document.](#)
- [Impression d'un document sur un format de papier donné.](#)
- [Impression de filigranes.](#)
- [Utilisation de la surimpression.](#)
- [Options avancées.](#)

# Impression de plusieurs pages sur une seule feuille

Vous pouvez sélectionner le nombre de pages à imprimer sur une même feuille. Si vous choisissez d'imprimer plusieurs pages par feuille, les pages sont réduites et organisées dans l'ordre indiqué. Vous pouvez imprimer jusqu'à 16 pages par feuille.

1. Pour changer les paramètres d'impression à partir de votre application, accédez à la fenêtre **Options d'impression**. (Voir [Ouverture des préférences d'impression](#).)
2. Cliquez sur l'onglet **De base**, sélectionnez **Plusieurs pages par face** dans la liste déroulante **Type**.
3. Sélectionnez le nombre de pages à imprimer par feuille (2, 4, 6, 9 ou 16) dans la liste déroulante **Pages par face**.
4. Sélectionnez l'ordre des pages dans la liste déroulante **Ordre des pages**, si nécessaire.
5. Cochez la case **Bordures** pour qu'une bordure encadre chaque page imprimée sur la feuille.
6. Cliquez sur l'onglet **Papier**, sélectionnez le **Format**, **Alimentation**, et **Type**.
7. Cliquez sur **OK** ou **Imprimer** jusqu'à ce que vous quittiez la fenêtre **Imprimer**.

# Impression d'affiches

Cette fonction vous permet d'imprimer un document d'une seule page sur 4, 9 ou 16 pages que vous pouvez coller ensemble pour former une affiche.

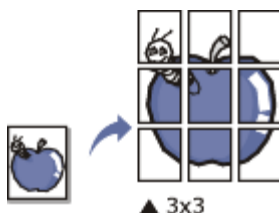

1. Pour changer les paramètres d'impression à partir de votre application, accédez à la fenêtre **Options d'impression**. (Voir [Ouverture des préférences d'impression](#).)
2. Cliquez sur l'onglet **De base**, sélectionnez **Affiche** dans la liste déroulante **Type**.
3. Sélectionnez la mise en page de votre choix.  
Spécification de la mise en page :
  - **Affiche <2x2>** : le document sera agrandi et divisé en 4 pages.
  - **Affiche <3x3>** : le document sera agrandi et divisé en 9 pages.
  - **Affiche <4x4>** : le document sera agrandi et divisé en 16 pages.
4. Sélectionnez la valeur **Chevauchement**. Spécifiez **Chevauchement** en millimètres ou pouces en sélectionnant la case d'option en haut à droite de l'onglet **De base** pour faciliter le collage des feuilles ensemble.



5. Cliquez sur l'onglet **Papier**, sélectionnez le **Format**, **Alimentation**, et **Type**.
6. Cliquez sur **OK** ou **Imprimer** jusqu'à ce que vous quittiez la fenêtre **Imprimer**.
7. Vous pouvez reconstituer l'affiche en collant les feuilles ensemble.

# Impression de brochures (manuelle)

Cette fonction imprime votre document en recto verso et permet d'organiser les pages imprimées afin de pouvoir les relier en les pliant par leur milieu.

 Si vous souhaitez réaliser une brochure, vous devez imprimer sur un support au format Lettre, Légal, A4, Folio ou Oficio.





1. Pour changer les paramètres d'impression à partir de votre application, accédez à **Options d'impression**. (Voir

[Ouverture des préférences d'impression.](#))

2. Cliquez sur l'onglet **De base**, sélectionnez **Impression brochure** dans la liste déroulante **Type**.
3. Cliquez sur l'onglet **Papier**, sélectionnez le **Format**, **Alimentation**, et **Type**.

 L'option **Impression brochure** n'est pas disponible pour tous les formats papier. Pour trouver le format de papier disponible pour cette fonctionnalité, sélectionnez le format de papier disponible dans l'option **Format** de l'onglet **Papier**.

Si vous sélectionnez un format de papier non disponible, cette option peut être automatiquement annulée. Sélectionnez uniquement du papier disponible (du papier sans la marque  ou .

4. Cliquez sur **OK** ou **Imprimer** jusqu'à ce que vous quittiez la fenêtre **Imprimer**.
5. Une fois le document imprimé, pliez, puis agrafez les pages.

## Impression recto verso (manuelle)

Vous pouvez imprimer sur les deux faces d'une feuille de papier, en recto verso. Avant d'imprimer, décidez de l'orientation de vos documents. Vous pouvez utiliser cette fonctionnalité avec du papier au format Lettre, Légal, A4, Folio ou Oficio. (Voir [Spécifications des supports d'impression.](#))

-  • Nous vous conseillons de ne pas imprimer sur les deux faces de supports spéciaux tels que les étiquettes, les enveloppes ou le papier épais. Cela peut provoquer un bourrage ou endommager l'appareil.
- La fonction **Impression recto-verso (manuelle)** n'est disponible que pour le bac 1.

1. Pour changer les paramètres d'impression à partir de votre application, accédez à la fenêtre **Options d'impression**. (Voir [Ouverture des préférences d'impression.](#))
2. Cliquez sur l'onglet **Avancé**.
3. Dans la section **Impression recto-verso (manuelle)**, sélectionnez l'option de reliure souhaitée.

- **Aucune**
- **Bord long** : cette option est la mise en page traditionnelle utilisée pour la reliure des livres.



- **Bord court** : cette option est la mise en page traditionnelle utilisée pour les calendriers.



4. Cliquez sur l'onglet **Papier**, sélectionnez le **Format**, **Alimentation**, et **Type**.
5. Cliquez sur **OK** ou **Imprimer** jusqu'à ce que vous quittiez la fenêtre **Imprimer**.

 Si votre appareil ne dispose pas d'un module recto verso, vous devez terminer le travail d'impression manuellement. L'appareil imprime d'abord toutes les autres pages du document. Ensuite, un message apparaît sur votre ordinateur. Suivez les instructions à l'écran pour terminer la tâche d'impression.

## Modification des proportions de votre document

Vous pouvez modifier la taille d'un document pour l'agrandir ou le réduire à l'impression, en donnant le pourcentage souhaité.

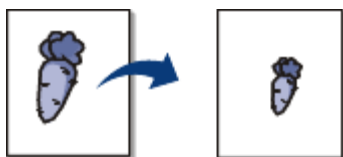

1. Pour changer les paramètres d'impression à partir de votre application, accédez à la fenêtre **Options d'impression**. (Voir [Ouverture des préférences d'impression.](#))

2. Cliquez sur l'onglet **Papier**.
3. Entrez le taux de mise à l'échelle dans la zone de saisie **Pourcentage**.  
Vous pouvez également cliquer sur les flèches haut et bas pour sélectionner l'échelle.
4. Sélectionnez **Format**, **Alimentation**, et **Type** dans **Options du papier**.
5. Cliquez sur **OK** ou **Imprimer** jusqu'à ce que vous quittiez la fenêtre **Imprimer**.

## Impression d'un document sur un format de papier donné

Cette fonction vous permet d'adapter votre travail d'impression à n'importe quel format de papier, quelle que soit la taille du document. Elle peut s'avérer utile pour vérifier les détails d'un petit document.

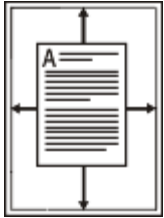

1. Pour changer les paramètres d'impression à partir de votre application, accédez à la fenêtre **Options d'impression**. (Voir [Ouverture des préférences d'impression](#).)
2. Cliquez sur l'onglet **Papier**.
3. Sélectionnez le format de papier souhaité dans **Ajuster à la page**.
4. Sélectionnez **Format**, **Alimentation**, et **Type** dans **Options du papier**.
5. Cliquez sur **OK** ou **Imprimer** jusqu'à ce que vous quittiez la fenêtre **Imprimer**.

## Impression de filigranes

L'option Filigrane vous permet d'imprimer du texte sur un document existant. Par exemple, vous l'utilisez lorsque vous souhaitez imprimer le texte « BROUILLON » ou « CONFIDENTIEL » en diagonale sur la première page ou sur toutes les pages d'un document.



Plusieurs filigranes prédéfinis sont fournis avec l'appareil. Vous pouvez les modifier ou en ajouter des nouveaux à la liste.

### Utilisation d'un filigrane existant

1. Pour changer les paramètres d'impression à partir de votre application, accédez à la fenêtre **Options d'impression**. (Voir [Ouverture des préférences d'impression](#).)
2. Cliquez sur l'onglet **Avancé**, et sélectionnez le filigrane souhaité dans la liste déroulante **Filigrane**. Le filigrane sélectionné apparaît dans l'image d'aperçu.
3. Cliquez sur **OK** ou **Imprimer** jusqu'à ce que vous quittiez la fenêtre d'impression.

### Création d'un filigrane

1. Pour changer les paramètres d'impression à partir de votre application, accédez à la fenêtre **Options d'impression**. (Voir [Ouverture des préférences d'impression](#).)
2. Dans sur l'onglet **Avancé**, sélectionnez **Modifier...** dans la liste déroulante **Filigrane**. La fenêtre **Modifier filigranes** s'ouvre.
3. Saisissez le texte dans le champ **Texte du filigrane**. Vous pouvez entrer jusqu'à 256 caractères. Le texte s'affiche dans la fenêtre d'aperçu.  
Si la case **Première page seulement** est cochée, le filigrane est uniquement imprimé sur la première page.
4. Définissez les options du filigrane.  
Vous pouvez choisir la police, le style, la taille ou l'ombrage du filigrane dans la zone **Attributs de police** et son angle dans la zone **Angle du texte**.
5. Cliquez sur **Ajouter** pour ajouter un nouveau filigrane à la liste **Filigranes actuels**.

6. Lorsque vous avez terminé l'édition, cliquez sur **OK** ou **Imprimer** jusqu'à ce que vous quittiez la fenêtre **Imprimer**.

Pour ne pas imprimer de filigrane, sélectionnez **Aucune** dans la liste déroulante **Filigrane**.

## Modification d'un filigrane

1. Pour changer les paramètres d'impression à partir de votre application, accédez à la fenêtre **Options d'impression**. (Voir [Ouverture des préférences d'impression](#).)
2. Cliquez sur l'onglet **Avancé**, sélectionnez **Modifier...** dans la liste déroulante **Filigrane**. La fenêtre **Modifier filigranes** s'ouvre.
3. Sélectionnez le filigrane à modifier dans la liste **Filigranes actuels**, puis modifiez le message et les options du filigrane.
4. Cliquez sur **Mettre à jour** pour enregistrer les modifications.
5. Cliquez sur **OK** ou **Imprimer** jusqu'à ce que vous quittiez la fenêtre **Imprimer**.

## Suppression d'un filigrane

1. Pour changer les paramètres d'impression à partir de votre application, accédez à la fenêtre **Options d'impression**. (Voir [Ouverture des préférences d'impression](#).)
2. Cliquez sur l'onglet **Avancé**, sélectionnez **Modifier...** dans la liste déroulante **Filigrane**. La fenêtre **Modifier filigranes** s'ouvre.
3. Sélectionnez le filigrane à supprimer dans la liste **Filigranes actuels**, puis cliquez sur **Supprimer**.
4. Cliquez sur **OK** ou **Imprimer** jusqu'à ce que vous quittiez la fenêtre **Imprimer**.

## Utilisation de la surimpression

Les surimpressions consistent en du texte et/ou des images enregistrés sur le disque dur de l'ordinateur sous un format spécial et qui peuvent être imprimés sur n'importe quel document. Les surimpressions remplacent souvent les papiers à en-tête. Plutôt que d'avoir recours à un en-tête pré-imprimé, vous pouvez créer une surimpression comportant les mêmes informations que cet en-tête. Vous n'avez donc plus à charger votre papier à en-tête habituel pour imprimer une lettre à l'en-tête de votre entreprise. Faites simplement apparaître l'en-tête en surimpression sur le document.

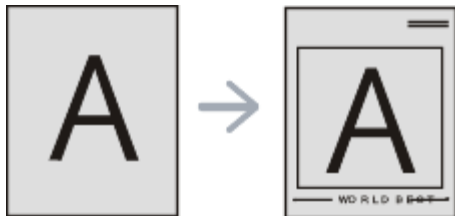

## Création d'une surimpression de page

Pour utiliser une surimpression de page, vous devez préalablement la créer, et y insérer un logo ou une image.

1. Créez ou ouvrez un document contenant le texte ou l'image que vous souhaitez utiliser comme nouvelle surimpression de page. Placez les éléments exactement comme vous souhaitez qu'ils apparaissent à l'impression sous forme de surimpression.
2. Pour enregistrer le document en tant que surimpression, accédez à la fenêtre **Options d'impression**. (Voir [Ouverture des préférences d'impression](#).)
3. Cliquez sur l'onglet **Avancé**, sélectionnez **Modifier...** dans la liste déroulante **Texte**. La fenêtre **Modifier les surimpressions** apparaît.
4. Dans la fenêtre **Modifier les surimpressions**, cliquez sur **Créer**.
5. Dans la fenêtre **Enregistrer sous**, saisissez un nom comportant jusqu'à huit caractères dans la case **Nom du fichier**. Sélectionnez le chemin de destination, si nécessaire (le chemin par défaut est C:\Formover).
6. Cliquez sur **Enregistrer**. Le nom apparaît sur la **Liste des surimpressions**.
7. Cliquez sur **OK** ou **Imprimer** jusqu'à ce que vous quittiez la fenêtre **Imprimer**.
8. Le fichier n'est pas imprimé. Il est enregistré sur le disque dur de votre ordinateur.

 Le format du document de surimpression doit être identique à celui du document imprimé avec la surimpression. Vous ne pouvez pas créer de surimpression comportant un filigrane.

## Utilisation d'une surimpression de page



Une fois la surimpression créée, vous pouvez l'imprimer en l'appliquant à votre document. Pour imprimer une surimpression avec un document :

1. Créez ou ouvrez le document à imprimer.
2. Pour changer les paramètres d'impression à partir de votre application, accédez à la fenêtre **Options d'impression**. (Voir [Ouverture des préférences d'impression.](#))
3. Cliquez sur l'onglet **Avancé**.
4. Sélectionnez la surimpression souhaitée dans la liste déroulante **Texte**.
5. Si le fichier de surimpression souhaité n'apparaît pas dans la liste déroulante **Texte**, sélectionnez **Modifier...** dans la liste et cliquez sur **Charger**. Sélectionnez le fichier de surimpression que vous souhaitez utiliser. Si vous avez enregistré le fichier de surimpression à utiliser dans une source externe, vous pouvez le charger à partir de la fenêtre **Ouvrir**.  
Après avoir sélectionné le fichier, cliquez sur **Ouvrir**. Le fichier apparaît dans la zone **Liste des surimpressions**. Vous pouvez donc l'imprimer. Sélectionnez la surimpression dans la zone **Liste des surimpressions**.
6. Si nécessaire, cochez la case **Confirmer la surimpression**. Si cette case est cochée, un message vous demande de confirmer l'application de la surimpression, chaque fois que vous imprimez un document. Si cette case n'est pas cochée et qu'une surimpression est sélectionnée, cette dernière est automatiquement imprimée avec le document.
7. Cliquez sur **OK** ou **Imprimer** jusqu'à ce que vous quittiez la fenêtre **Imprimer**.  
L'en-tête sélectionné s'imprime sur votre document.



Le fichier de surimpression et le document à imprimer doivent avoir la même résolution.

## Suppression d'une surimpression

Vous pouvez supprimer les surimpressions de page dont vous ne vous servez plus.

1. Dans la fenêtre **Options d'impression**, cliquez sur l'onglet **Avancé**.
2. Sélectionnez **Modifier...** dans la liste déroulante **Surimpression**.
3. Sélectionnez la surimpression à supprimer dans la boîte **Liste des surimpressions**.
4. Cliquez sur **Supprimer**.
5. Lorsque le message de confirmation apparaît, cliquez sur **Oui**.
6. Cliquez sur **OK** ou **Imprimer** jusqu'à ce que vous quittiez la fenêtre **Imprimer**.

## Options avancées

Les options de l'onglet Graphiques permettent de régler la qualité d'impression en fonction de vos besoins.

1. Pour changer les paramètres d'impression à partir de votre application, accédez à la fenêtre **Options d'impression**. (Voir [Ouverture des préférences d'impression.](#))
2. Cliquez sur l'onglet **Graphiques**.



- Les options que vous pouvez sélectionner varient d'un modèle d'imprimante à un autre.
- Reportez-vous à l'aide en ligne pour les informations de chaque option fournies par les **Options d'impression**.
- **Police/Texte** : sélectionnez **Texte foncé** pour imprimer les textes plus sombres que sur un document normal. Utilisez **Tout le texte en noir** pour imprimer en noir, sans se soucier de la couleur qui apparaît sur l'écran.
- **Avancé (Dell 1130n uniquement)** : vous pouvez définir des paramètres avancés en cliquant sur le bouton **Avancé**.
  - **Options TrueType** : cette option détermine la façon dont l'imprimante traite graphiquement le texte d'un document. Sélectionnez le paramètre adéquat en fonction de votre document.
    - **Télécharger en tant que contour** : lorsque cette option est sélectionnée, le pilote télécharge toutes les polices TrueType utilisées dans votre document et non enregistrées sur votre imprimante. Si, après l'impression d'un document, vous constatez que les polices ne sont pas correctement imprimées, choisissez l'option **Télécharger en tant qu'image binaire**, puis relancez votre impression. Le paramètre **Télécharger en tant qu'image binaire** est souvent utile lors de l'impression de documents Adobe®.
    - **Télécharger en tant qu'image binaire** : si vous sélectionnez cette option, le pilote télécharge les

polices utilisées sous forme d'images bitmap. Cette option permet d'imprimer plus rapidement des documents comportant des polices complexes de langues telles que le coréen ou le chinois.

- **Imprimer sous forme de graphiques** : si vous sélectionnez cette option, le pilote télécharge les polices utilisées sous forme de graphiques. Cette option permet d'améliorer la vitesse d'impression de documents comportant de nombreux graphiques et relativement peu de polices TrueType.
- **Utiliser les polices de l'imprimante** : lorsque l'option **Utiliser les polices de l'imprimante** est sélectionnée, l'imprimante utilise les polices enregistrées dans sa mémoire pour imprimer votre document, au lieu de télécharger les polices du document. Le téléchargement de polices étant très long, cette option permet d'accélérer l'impression. Lorsque vous utilisez les polices de l'imprimante, celle-ci essaie de faire correspondre les polices utilisées dans votre document avec celles enregistrées dans sa mémoire. Cependant, si vous utilisez dans votre document des polices très différentes de celles enregistrées dans l'imprimante, le résultat imprimé ne ressemblera pas à ce qui est affiché à l'écran.
- **Contrôleur graphique : Bord fin** permet à l'utilisateur d'accentuer les contours des textes et des lignes fines pour améliorer la lisibilité.
- **Économie de toner** : en sélectionnant cette option, vous augmentez la durée de vie de la cartouche de toner et réduisez le coût par page, tout en ne réduisant que faiblement la qualité d'impression.
  - **Configuration imprimante** : si vous sélectionnez cette option, cette fonction est déterminée par le paramètre défini sur l'appareil.
  - **Activé** : sélectionnez cette option pour permettre à l'imprimante d'utiliser moins de toner sur chaque page.
  - **Désactivé** : sélectionnez cette option si vous ne souhaitez pas économiser le toner.
- **Obscurité** : cette option permet de régler la densité du toner sur les impressions. Les valeurs disponibles sont **Normal**, **Clair** et **Foncé**.

 Pour la Dell 1130n, vous pouvez modifier le paramètre d'obscurité dans l'**Utilitaire de paramétrage d'imprimante**.

3. Cliquez sur **OK** ou **Imprimer** jusqu'à ce que vous quittiez la fenêtre **Imprimer**.

## Modification des réglages d'impression par défaut

---

 Généralement, les paramètres définis au niveau des applications Windows écrasent ceux spécifiés via le pilote d'impression. Commencez donc par modifier les paramètres d'impression proposés dans l'application, puis les paramètres restants dans le pilote d'impression.

1. Cliquez sur le menu **Démarrer** de Windows.
2. Sous Windows 2000, sélectionnez **Paramètres > Imprimantes**.
  - Sous Windows XP/Server 2003, sélectionnez **Imprimantes et télécopieurs**.
  - Sous Windows Server 2008/Vista, sélectionnez **Panneau de configuration > Matériel et audio > Imprimantes**.
  - Sous Windows 7, sélectionnez **Panneau de configuration > Matériel et audio > Périphériques et imprimantes**.
  - Sous Windows Server 2008 R2, sélectionnez **Panneau de configuration > Matériel > Périphériques et imprimantes**.
3. Cliquez avec le bouton droit sur votre appareil.
4. Sous Windows XP/Server 2003/Server 2008/Vista, cliquez sur **Options d'impression**.  
Sous Windows 7 et Windows Server 2008 R2, sélectionnez, dans les menus contextuels, les **Options d'impression**.

 Si la marque ► accompagne l'élément **Options d'impression**, vous pouvez sélectionner les autres pilotes d'impression reliés à l'imprimante sélectionnée.

5. Dans chaque onglet, modifiez les paramètres.
6. Cliquez sur **OK**.

 Si vous souhaitez modifier les réglages pour chaque tâche d'impression, changez les dans les **Options d'impression**.

# Définition de votre appareil comme appareil par défaut

1. Cliquez sur le menu **Démarrer** de Windows.
2. Sous Windows 2000, sélectionnez **Paramètres > Imprimantes**.
  - Sous Windows XP/Server 2003, sélectionnez **Imprimantes et télécopieurs**.
  - Sous Windows Server 2008/Vista, sélectionnez **Panneau de configuration > Matériel et audio > Imprimantes**.
  - Sous Windows 7, sélectionnez **Panneau de configuration > Matériel et audio > Périphériques et imprimantes**.
  - Sous Windows Server 2008 R2, sélectionnez **Panneau de configuration > Matériel > Périphériques et imprimantes**.
3. Sélectionnez votre appareil.
4. Cliquez avec le bouton droit sur votre appareil et sélectionnez **Définir comme imprimante par défaut**.
  - ☞ Sous Windows 7 et Windows Server 2008 R2  
Si la marque ► accompagne l'élément **Définir comme imprimante par défaut**, vous pouvez sélectionner les autres pilotes d'impression reliés à l'imprimante sélectionnée.

## Impression dans un fichier (PRN)

Vous devrez parfois sauvegarder les données d'impression en tant que fichier.

Pour créer un fichier :

1. Dans la fenêtre **Imprimer**, cochez la case **Imprimer dans un fichier**.

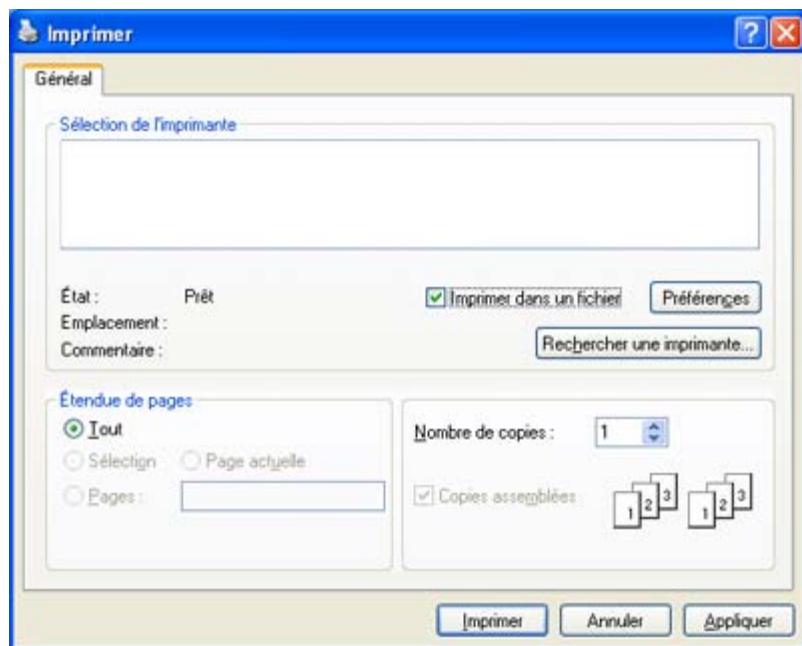

2. Cliquez sur **Imprimer**.
3. Saisissez le chemin d'accès et le nom du fichier de destination, et cliquez ensuite sur **OK**.  
Par exemple c:\Temp\nom de fichier.

☞ Si vous ne saisissez que le nom de fichier, le fichier est automatiquement enregistré dans **Mes documents**. Le dossier d'enregistrement peut varier suivant votre système d'exploitation.

## Impression Macintosh

Ce chapitre explique la manière d'imprimer avec un Macintosh. Vous devez définir l'environnement d'impression avant

d'imprimer.

- Connexion USB (voir [Macintosh](#)).
- Connexion réseau (voir [Macintosh](#)).

## Impression d'un document

Lorsque vous imprimez à partir d'un Macintosh, vous devez vérifier la configuration du pilote d'impression dans chaque application utilisée. Pour imprimer à partir d'un Macintosh, procédez comme suit :

1. Ouvrez une application, puis sélectionnez le fichier à imprimer.
2. Ouvrez le menu **File** et cliquez sur **Page Setup** ou **Document Setup** dans certaines applications.
3. Choisissez votre format papier, l'orientation, la mise à l'échelle, les autres options, et assurez-vous que votre appareil est sélectionné. Cliquez sur **OK**.

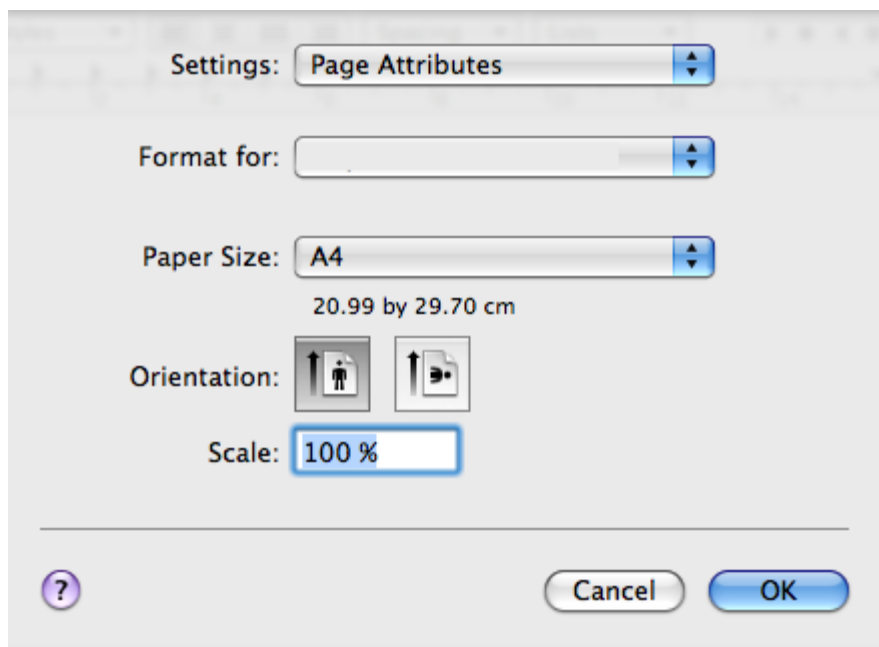

4. Ouvrez le menu **File** et cliquez sur **Print**.
5. Sélectionnez le nombre de copies et indiquez les numéros des pages à imprimer.
6. Cliquez sur **Print**.

## Modification des paramètres de l'imprimante

Lorsque vous imprimez, vous pouvez utiliser des options d'impression avancées.

Ouvrez une application et sélectionnez **Print** dans le menu **File**. Le nom d'appareil qui apparaît dans la fenêtre des propriétés de l'imprimante peut varier en fonction de l'appareil utilisé. Le reste des éléments de la fenêtre des propriétés de l'imprimante est toujours identique aux éléments suivants.

 Les options de configuration peuvent varier en fonction des imprimantes et de la version Mac OS utilisée.

### Layout

L'onglet **Layout** permet de présenter le document tel qu'il sera sur la page imprimée. Vous pouvez imprimer plusieurs pages par feuille. Sélectionnez **Layout** dans la liste déroulante sous **Orientation** pour accéder aux options suivantes.

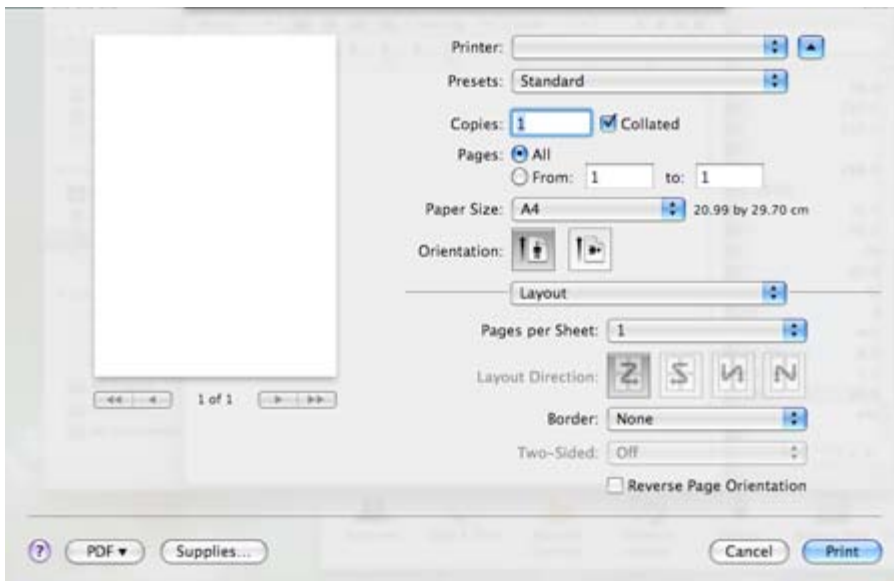

- **Pages per Sheet** : cette option détermine le nombre de pages à imprimer sur une feuille. (Voir [Impression de plusieurs pages sur une seule feuille](#).)
- **Layout Direction** : cette option permet de choisir le sens de l'impression sur une page similaire aux exemples montrés.
- **Border** : cette option vous permet d'imprimer une bordure autour de chaque page imprimée sur la feuille.
- **Reverse Page Orientation** : cette option vous permet de faire pivoter la page de 180 degrés.

## Graphiques

L'onglet **Graphics** propose des options pour sélectionner **Resolution**. Sélectionnez **Graphics** dans la liste déroulante sous **Orientation** pour accéder aux options graphiques.



- **Resolution (Quality)** : cette option vous permet de sélectionner la résolution d'impression. Plus la valeur est élevée, plus les caractères et les graphiques imprimés sont nets. Toutefois, une résolution élevée peut augmenter le temps d'impression d'un document.
- **Darkness** : cette option vous permet d'améliorer la qualité de vos impressions. Les options disponibles sont **Normal**, **Light** et **Dark**.

## Paper

Réglez **Paper Type** pour faire correspondre le papier inséré dans le bac avec celui voulu pour l'impression. Vous obtiendrez ainsi une qualité d'impression optimale. Si vous utilisez un support différent, sélectionnez le type correspondant.

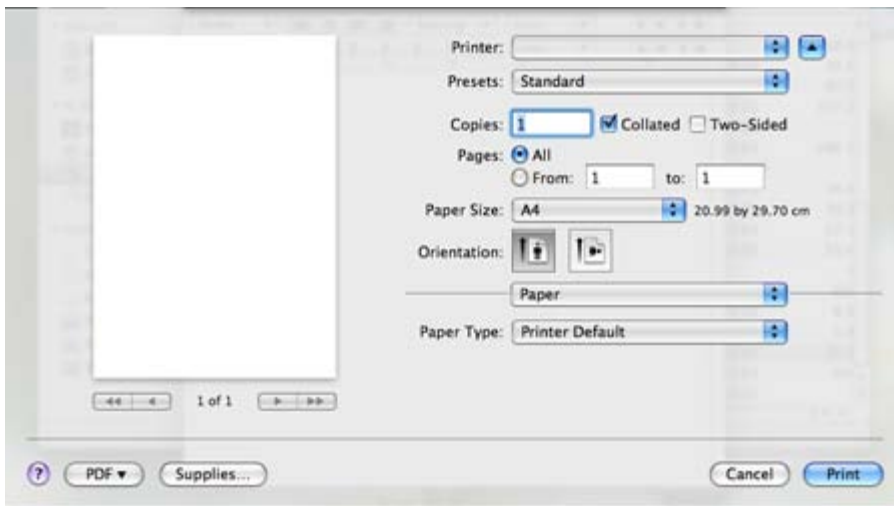

## Printer Settings

L'onglet **Printer Settings** comporte les options **Toner Save Mode**, **Reprint When Jammed** et **Power Save**. Sélectionnez **Printer Settings** dans la liste déroulante sous **Orientation** pour accéder aux fonctionnalités suivantes.

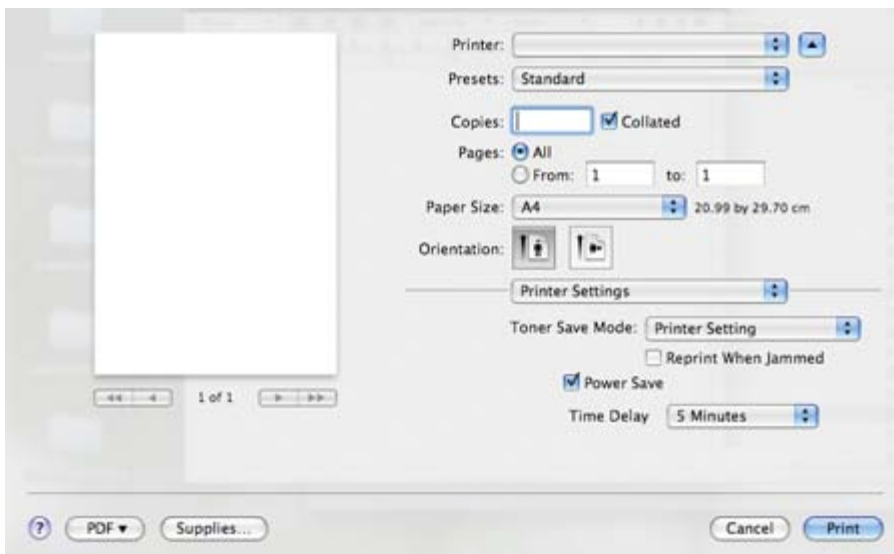

- **Toner Save Mode** : en sélectionnant cette option, vous augmentez la durée de vie de la cartouche de toner et réduisez le coût par page, tout en ne réduisant que faiblement la qualité d'impression.
  - **Printer Setting** : si vous sélectionnez cette option, cette fonction est déterminée par le paramètre défini sur l'appareil.
  - **On** : sélectionnez cette option pour permettre à l'imprimante d'utiliser moins de toner sur chaque page.
  - **Off** : sélectionnez cette option si vous ne souhaitez pas économiser le toner.
- **Reprint When Jammed** : lorsque cette option est cochée, l'appareil conserve l'image d'une page imprimée jusqu'à ce qu'il signale que cette page est sortie avec succès de l'appareil. Si un bouchage papier se produit, l'imprimante réimprimera la dernière page envoyée de l'ordinateur après suppression du bouchage. (Dell 1130 uniquement.)
- **Power Save** : si cette option est cochée, l'appareil passe en mode économie d'énergie une fois le délai indiqué écoulé.

## Impression de plusieurs pages sur une seule feuille

Vous pouvez imprimer plus d'une page sur une seule feuille de papier. Cette option vous permet d'imprimer les brouillons en mode économique.

1. Ouvrez une application et sélectionnez **Print** dans le menu **File**.
2. Sélectionnez **Layout** dans la liste déroulante **Orientation**. Dans la liste déroulante **Pages per Sheet**, sélectionnez le nombre de pages que vous souhaitez imprimer sur une feuille de papier.

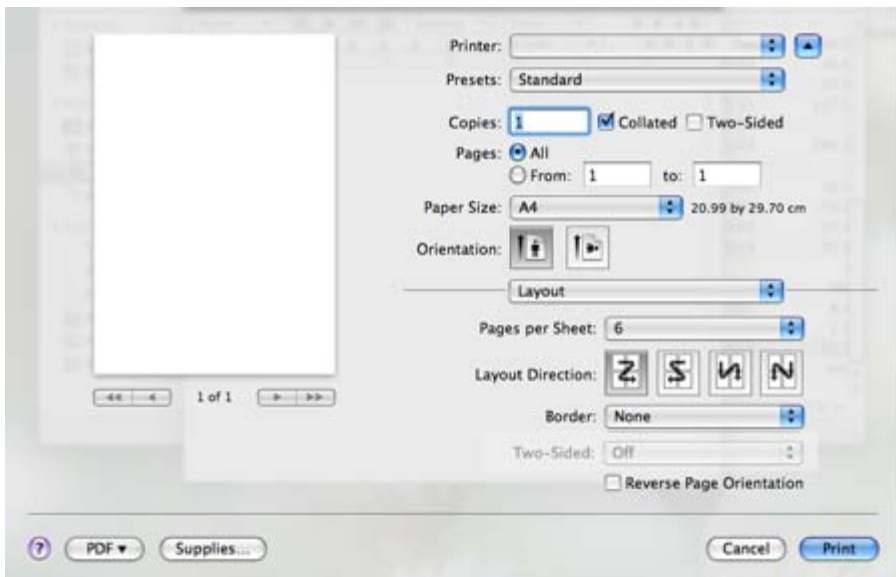

3. Sélectionnez les autres options que vous souhaitez utiliser.
4. Cliquez sur **Print**, puis l'appareil imprime le nombre de pages que vous souhaitez imprimer sur une feuille de papier.

## Impression Linux

---

### Impression à partir d'applications

Vous pouvez réaliser des impressions à partir de nombreuses applications Linux, à l'aide du système CUPS (Common UNIX Printing System). Vous pouvez ainsi procéder à des impressions sur votre appareil à partir de n'importe quelle application de ce type.

1. Ouvrez une application et sélectionnez **Print** dans le menu **File**.
2. Sélectionnez **Print** directement à l'aide de la fonction lpr.
3. Dans la fenêtre LPR GUI, sélectionnez le nom de modèle de votre appareil dans la liste des imprimantes, puis cliquez sur **Properties**.

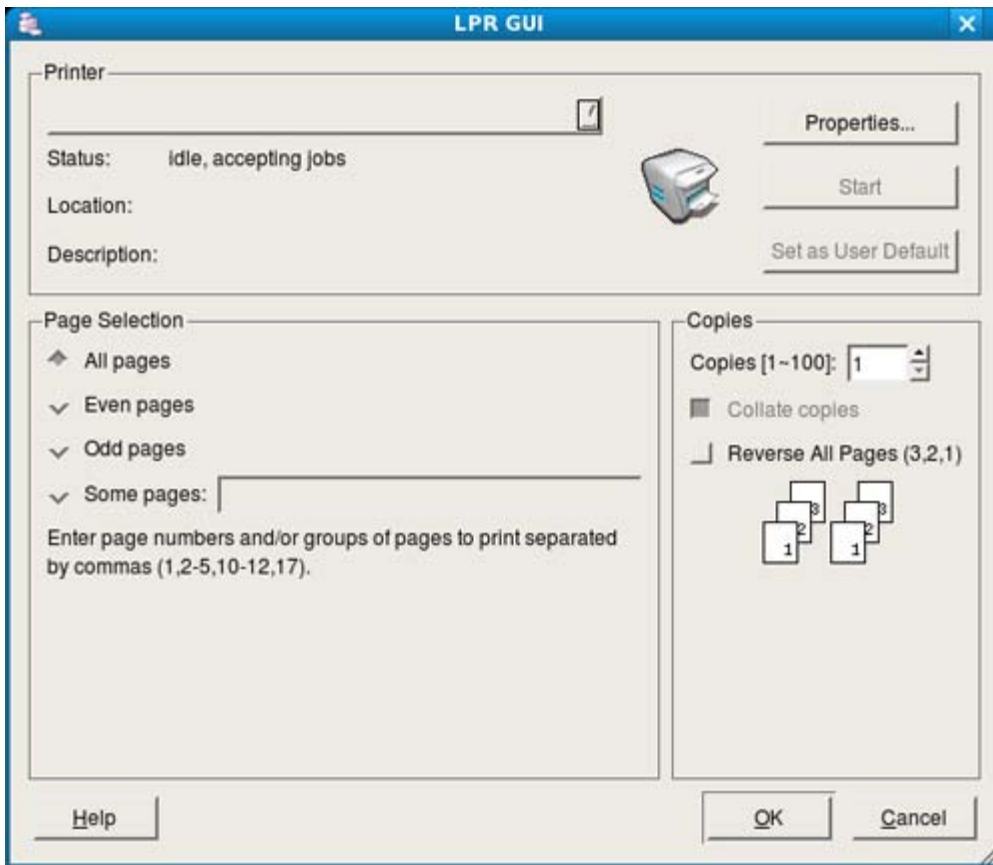

4. Modifiez les propriétés de la tâche d'impression en utilisant les quatre onglets suivants affichés en haut de la fenêtre.

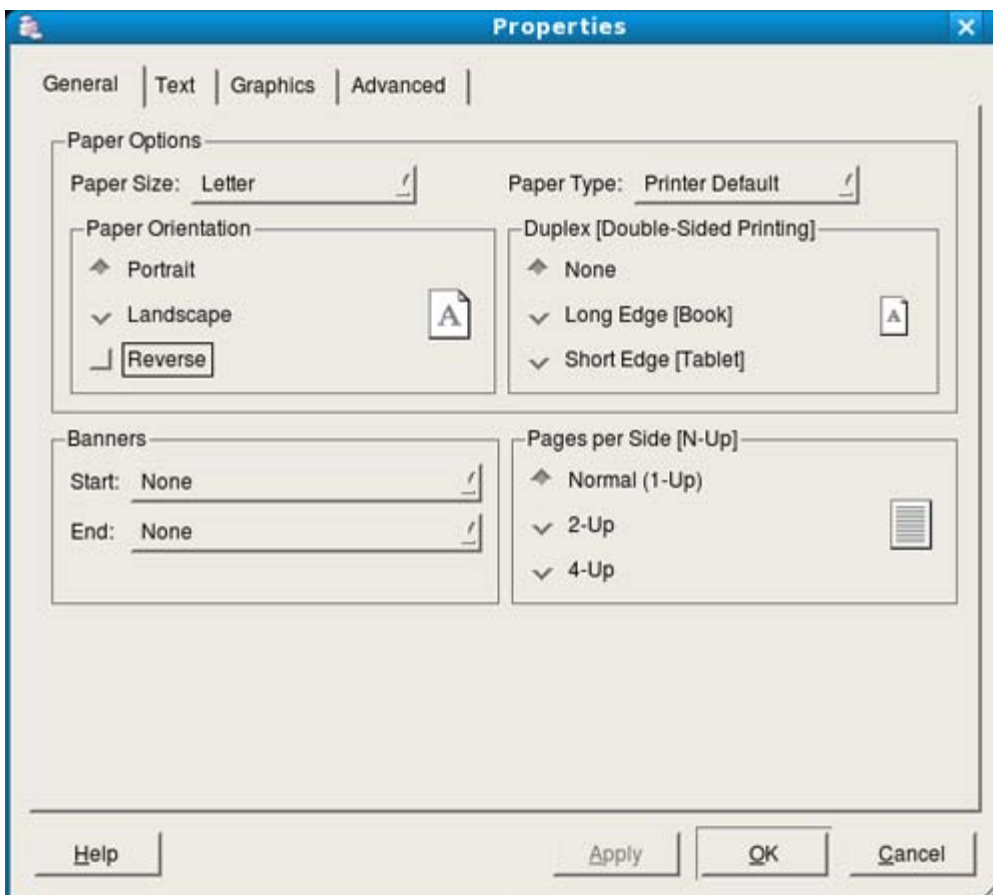

- **General** : cette option vous permet de changer le format de papier, le type de papier et l'orientation des documents. Elle permet la fonctionnalité recto verso, ajoute des bannières de début et de fin, et change le



nombre de pages par feuille.

- **Text** : cette option permet de définir les marges de la page et les options du texte, telles que l'espacement et les colonnes.
- **Graphics** : cette option permet de déterminer les options d'image appliquées lors de l'impression des images/fichiers, telles que les couleurs, la taille ou la position de l'image.
- **Advanced** : cette option permet de définir la résolution d'impression, la source d'alimentation papier et les options d'impression spéciales.



Si une option est grisée, cela signifie qu'elle n'est pas prise en charge.

5. Cliquez sur **Apply** pour appliquer les modifications et fermer la fenêtre **Properties**.
6. Pour lancer l'impression, cliquez sur **OK** dans la fenêtre **LPR GUI**.
7. La fenêtre d'impression s'ouvre : elle vous permet de surveiller l'état de la tâche d'impression.  
Pour annuler la tâche actuelle, cliquez sur **Cancel**.

## Impression de fichiers

Vous pouvez imprimer de nombreux types de fichier différents sur l'appareil à l'aide de CUPS (de la manière habituelle, c'est-à-dire directement à partir de l'interface de ligne de commande). Pour ce faire, vous pouvez utiliser l'utilitaire CUPS lpr. Toutefois, le package du pilote remplace l'outil lpr classique par un programme graphique LPR beaucoup plus convivial.

Pour imprimer un fichier :

1. Saisissez lpr <nom\_fichier> dans la ligne de commande Linux et appuyez sur Entrée. La fenêtre **LPR GUI** s'ouvre.  
Lorsque vous tapez uniquement lpr et que vous appuyez sur **Enter**, la fenêtre **Select file(s) to print**, s'affiche d'abord. Sélectionnez les fichiers à imprimer, puis cliquez sur **Open**.
2. Dans la fenêtre **LPR GUI**, sélectionnez l'appareil dans la liste, puis modifiez les propriétés de la tâche d'impression.
3. Cliquez sur **OK** pour démarrer l'impression.

## Configuration des propriétés de l'imprimante

La fenêtre **Printer Properties** associée à l'option **Printers configuration** permet de modifier les propriétés de votre appareil dans son rôle d'imprimante.

1. Ouvrez **Unified Driver Configurator**.  
Si nécessaire, passez à **Printers configuration**.
2. Dans la liste des imprimantes disponibles, sélectionnez l'appareil voulu, puis cliquez sur **Properties**.
3. La fenêtre **Printer Properties** s'ouvre.

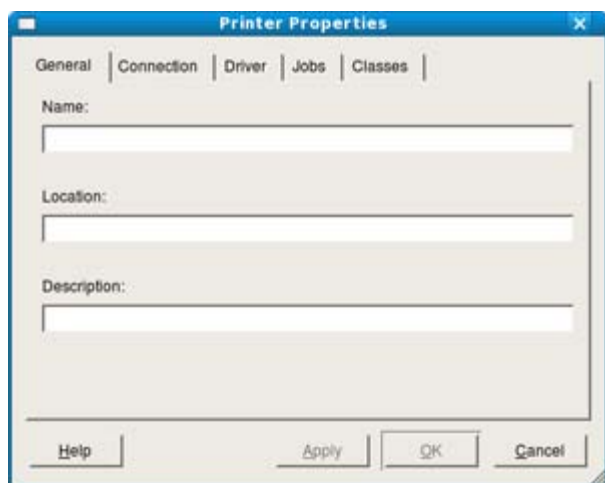

Les cinq onglets suivants apparaissent en haut de la fenêtre :

- **General** : cette option permet de modifier l'emplacement et le nom de l'imprimante. Le nom entré dans cet onglet s'affiche dans la liste des imprimantes de **Printers configuration**.
- **Connection** : cette option permet d'afficher ou de sélectionner un autre port. Si vous changez le port de l'appareil (passage d'un port USB à un port parallèle et réciproquement) en cours d'utilisation, vous devez reconfigurer le port de l'appareil dans cet onglet.

**Driver** : permet d'afficher ou de sélectionner un autre pilote d'impression. Cliquez sur **Options** pour définir les options par défaut du périphérique.

- **Jobs** : cette option affiche la liste des tâches d'impression. Cliquez sur **Cancel job** pour annuler la tâche sélectionnée et cochez la case **Show completed jobs** pour afficher les tâches précédentes dans la liste des tâches.
- **Classes** : cette option affiche la catégorie dans laquelle figure votre appareil. Cliquez sur **Add to Class** pour ajouter l'appareil à une catégorie précise ou sur **Remove from Class** pour supprimer l'appareil de la catégorie sélectionnée.

4. Cliquez sur **OK** pour appliquer les modifications et fermer la fenêtre **Printer Properties**.

# Outils de gestion

Ce chapitre présente les outils de gestion fournis pour vous aider à tirer pleinement parti de votre appareil.

Il contient les sections suivantes :

- [Présentation des outils de gestion utiles](#)
- [Utilisation d'Embedded Web Service \(Dell 1130n uniquement\)](#)
- [Utilisation de Moniteur d'état de l'imprimante](#)
- [Présentation des outils de gestion utiles](#)
- [Utilisation de l'utilitaire de paramétrage d'imprimante](#)
- [Utilitaire de mise à jour du microprogramme](#)
- [Utilisation du configurateur de pilote unifié Linux](#)

## Présentation des outils de gestion utiles

Les programmes ci-dessous facilitent l'utilisation de votre appareil.

- [Utilisation d'Embedded Web Service \(Dell 1130n uniquement\)](#).
- [Utilisation de Moniteur d'état de l'imprimante](#).
- [Utilisation du configurateur de pilote unifié Linux](#).

## Utilisation d'Embedded Web Service (Dell 1130n uniquement)

 La fenêtre Embedded Web Service présentée dans ce mode d'emploi peut être différente en fonction de l'appareil utilisé.

Si vous avez connecté votre appareil à un réseau et que les paramètres réseau TCP/IP sont corrects, vous pouvez administrer votre appareil par l'intermédiaire de Embedded Web Service, un serveur Web intégré. Utilisez Embedded Web Service pour :

- Voir les informations concernant l'appareil et vérifier son état actuel.
- Modifier les paramètres TCP/IP et définir d'autres paramètres réseau.
- Modifier les préférences de l'imprimante.
- Paramétrer les notifications par e-mail pour informant de l'état de l'appareil.
- Obtenir de l'aide pour l'utilisation de l'appareil.

### Accès à Embedded Web Service

1. Lancez un navigateur Web, comme Internet Explorer, depuis Windows.  
Entrez l'adresse IP de l'appareil (<http://xxx.xxx.xxx.xxx>) dans la zone d'adresse et appuyez sur la touche Entrée ou cliquez sur **Atteindre**.
2. Le site Web intégré de votre appareil s'ouvre.

### Présentation d'Embedded Web Service

- **Onglet Informations** : cet onglet vous donne des informations générales concernant votre appareil. Vous pouvez vérifier des paramètres, comme l'adresse IP de l'appareil, la quantité restante de toner, des informations Ethernet, la version de microprogramme, etc. Vous pouvez également imprimer des rapports comme un rapport d'erreur et d'autres.
- **Onglet Config. appareil** : cet onglet vous permet de définir les options prévues sur votre appareil.
- **Onglet Config. réseau** : cet onglet vous permet d'afficher et de modifier l'environnement réseau. Vous pouvez

définir des éléments, tels que le TCP/IP, en activant EtherTalk, etc.

- **Onglet Maintenance** : cet onglet vous permet de garder votre appareil à jour en mettant à niveau le microprogramme et en paramétrant les informations de sécurité.
- **Onglet Support** : cet onglet vous permet de définir les informations de contact pour l'envoi de courrier électronique. Vous pouvez également vous connecter au site Web Dell ou télécharger des pilotes en sélectionnant Link.

## Configuration des notifications par e-mail

Vous pouvez recevoir des messages électroniques concernant l'état de l'appareil en paramétrant cette option. En définissant des informations comme l'adresse IP, le nom d'hôte, l'adresse électronique et les informations de serveur SMTP, l'état de l'appareil (fin de cartouche de toner ou erreur appareil) seront envoyées automatiquement à l'adresse électronique spécifiée. Cette option peut être utilisée plus fréquemment par un administrateur de l'appareil.

1. Lancez un navigateur Web, comme Internet Explorer, depuis Windows.  
Entrez l'adresse IP de l'appareil (<http://xxx.xxx.xxx.xxx>) dans la zone d'adresse et appuyez sur la touche Entrée ou cliquez sur Atteindre.
2. Le site Web intégré de votre appareil s'ouvre.
3. Dans **Config. appareil**, sélectionnez **Configuration des notifications par E-mail**.
4. Définissez les paramètres requis.  
Définissez les informations de serveur SMTP et d'autres réglages pour utiliser la fonction de notification par courrier électronique. Après paramétrage de l'environnement réseau, sélectionnez la liste des destinataires. Et en cliquant simplement sur une case d'option, vous pouvez sélectionner le cas dans lequel vous souhaitez recevoir une alerte.
5. Cliquez sur **Appliquer**.

## Paramétrage des informations de contact

Définissez les informations d'administrateur de l'appareil ; ce réglage est nécessaire pour utiliser l'option de notification par courrier électronique.

1. Lancez un navigateur Web, comme Internet Explorer, depuis Windows.  
Entrez l'adresse IP de l'appareil (<http://xxx.xxx.xxx.xxx>) dans la zone d'adresse et appuyez sur la touche Entrée ou cliquez sur **Atteindre**.
2. Le site Web intégré de votre appareil s'ouvre.
3. Sélectionnez **Support**.
4. Introduisez le nom de l'administrateur de l'appareil, son numéro de téléphone, son emplacement ou son adresse électronique.
5. Cliquez sur **Appliquer**.



Un pare-feu activé peut empêcher l'envoi correct du courrier électronique. Dans ce cas, contactez l'administrateur réseau.

## Utilisation de Moniteur d'état de l'imprimante

Moniteur d'état de l'imprimante ne peut être utilisé que sur les systèmes Windows.

Moniteur d'état de l'imprimante est un programme qui surveille l'état de l'appareil et vous en informe. Moniteur d'état de l'imprimante est automatiquement installé lors de l'installation des logiciels de l'appareil.

 Pour utiliser ce programme, vous devez disposer de la configuration minimale suivante :

- Windows. Vérifiez les systèmes d'exploitation Windows compatibles avec votre appareil. (Voir [Configuration requise](#).)

## Comprendre Moniteur d'état de l'imprimante

Si une erreur survient au cours de l'impression, vous pouvez la contrôler dans Moniteur d'état de l'imprimante.

Vous pouvez le lancer depuis le menu **Démarrer** : sélectionnez **Programmes** ou **Tous les programmes** > **Dell** > **Imprimantes Dell** > **le nom de votre pilote d'impression** > **Moniteur d'état de l'imprimante**.

Le programme Moniteur d'état de l'imprimante affiche l'état actuel de l'appareil, une estimation du niveau de toner restant dans les cartouches de toner et divers autres types d'informations.

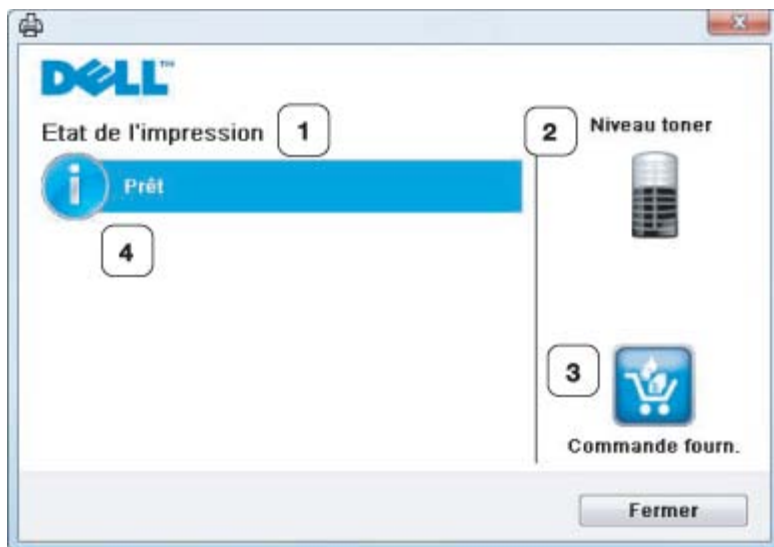

1	<b>Etat de l'impression</b>	Moniteur d'état de l'imprimante affiche l'état actuel de l'imprimante.
2	<b>Niveau toner</b>	Permet de connaître le niveau des cartouches de toner.
3	<b>Commande fourn.</b>	Commander en ligne des cartouches de toner de remplacement.
4	<b>Aidez-moi</b>	Le bouton <b>Aidez-moi</b> s'affiche en cas d'erreur. Vous pouvez ouvrir directement la section dépannage du mode d'emploi.

## Ouverture du Guide de dépannage

Trouvez des solutions aux problèmes en utilisant le **Guide de dépannage**.

Cliquez avec le bouton droit de la souris sur l'icône Moniteur d'état de l'imprimante et sélectionnez **Guide de dépannage**.

## Modification des paramètres de Moniteur d'état de l'imprimante

Cliquez avec le bouton droit de la souris sur l'icône Moniteur d'état de l'imprimante et sélectionnez **Options**. Sélectionnez les paramètres de votre choix dans la fenêtre **Options**.

# Utilisation de Système de gestion des cartouches Dell™

Le moniteur d'état de l'imprimante affiche l'état de l'imprimante (Imprimante prête, Imprimante hors ligne, et Erreur-Vérifier l'imprimante) et le niveau de toner (100 %, 50 %, Niveau de toner bas) de votre imprimante.

# Utilisation de l'utilitaire de paramétrage d'imprimante

Lorsque vous installez le logiciel Dell, l'Utilitaire de paramétrage d'imprimante est installé de façon automatique.

Pour ouvrir l'Utilitaire de paramétrage d'imprimante :

Si vous travaillez sous Windows, vous pouvez le lancer depuis le menu **Démarrer** : sélectionnez **Programmes** ou **Tous les programmes** > **Dell** > **Imprimantes Dell** > **le nom de votre pilote d'impression** > **Utilitaire de paramétrage d'imprimante**.

La fenêtre Utilitaire de paramétrage d'imprimante offre plusieurs fonctionnalités.

Pour plus d'informations, cliquez sur l'icône d'aide.

# Utilitaire de mise à jour du microprogramme

L'Utilitaire de mise à jour du microprogramme vous permet de garder votre appareil à jour en mettant à niveau le microprogramme.

Si vous travaillez sous Windows, vous pouvez le lancer depuis le menu **Démarrer** : sélectionnez **Programmes** ou **Tous les programmes** > **Dell** > **Imprimantes Dell** > **le nom de votre pilote d'impression** > **Utilitaire de mise à jour du microprogramme**.

## Utilisation du configurateur de pilote unifié Linux

Le CD de logiciels fourni inclut le package Unified Linux Driver qui permet d'utiliser votre appareil avec un ordinateur Linux.

Linux Driver Configurator est un outil principalement conçu pour configurer les périphériques de l'appareil.

Après installation du pilote sur votre système Linux, l'icône Unified Linux Driver Configurator est automatiquement créée sur le bureau.

### Ouverture d'Unified Driver Configurator

1. Double-cliquez sur l'icône **Unified Driver Configurator** du bureau.  
Vous pouvez également cliquer sur l'icône **Startup** et sélectionner **Dell Unified Driver** > **Unified Driver Configurator**.
2. Cliquez sur les différents boutons sur la gauche pour ouvrir la fenêtre de configuration correspondante.

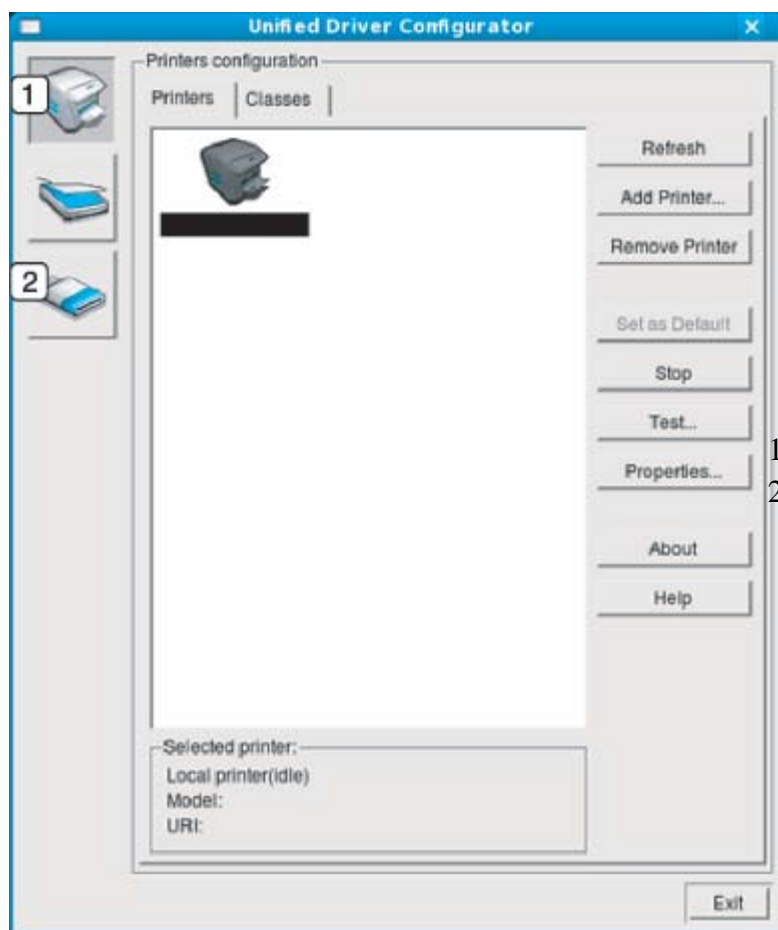

1. Printers configuration
2. Ports configuration

 Pour utiliser l'aide à l'écran, cliquez sur **Help**.

3. Une fois les configurations modifiées, cliquez sur **Exit** pour fermer le configurateur de pilote unifié.

### Printers configuration

**Printers configuration** propose les deux onglets : **Printers** et **Classes**.

#### Onglet Printer

Affichez la configuration de l'imprimante du système actuel en cliquant sur l'icône représentant l'imprimante, à gauche de la fenêtre Unified Driver Configurator.

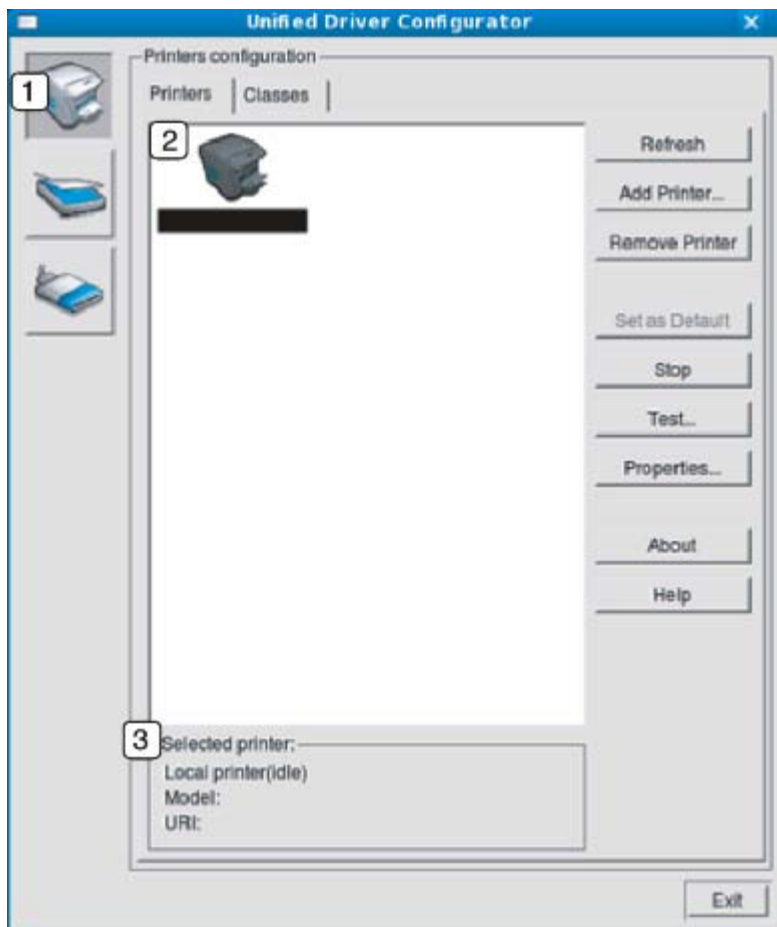

1	Passé en mode <b>Printers configuration</b> .
2	Affiche tous les appareils installés.
3	Affiche l'état, le nom du modèle et l'URI de votre appareil.

Les boutons de commande d'imprimante sont comme suit :

- **Refresh** : actualise la liste des appareils disponibles.
- **Add Printer** : permet d'ajouter un nouvel appareil.
- **Remove Printer** : supprime l'appareil sélectionné.
- **Set as Default** : définit l'appareil sélectionné comme appareil par défaut.
- **Stop/Start** : arrête/démarre l'appareil.
- **Test** : permet d'imprimer une page de test afin de s'assurer du bon fonctionnement de l'appareil.
- **Properties** : permet d'afficher et de modifier les propriétés de l'imprimante.

## Onglet Classes

L'onglet Classes affiche la liste des catégories d'appareils disponibles.

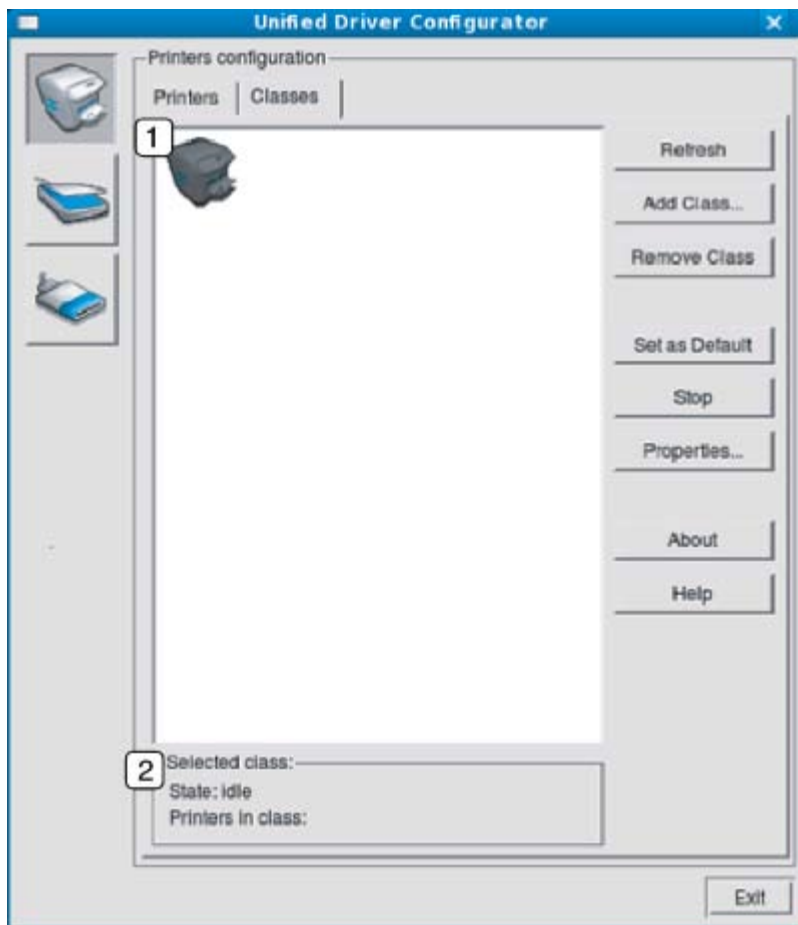

1	Affiche toutes les options classes d'appareil.
2	Affiche l'état de la catégorie et le nombre d'appareils dans cette catégorie.

- **Refresh** : actualise la liste des catégories.
- **Add Class** : permet d'ajouter un nouvel appareil.
- **Remove Class** : supprime la classe d'appareil sélectionnée.

## Port configuration

Cette fenêtre permet d'afficher la liste des ports disponibles, de vérifier l'état de chaque port et de libérer un port qui reste occupé lorsque le processus propriétaire a été interrompu pour une raison quelconque.



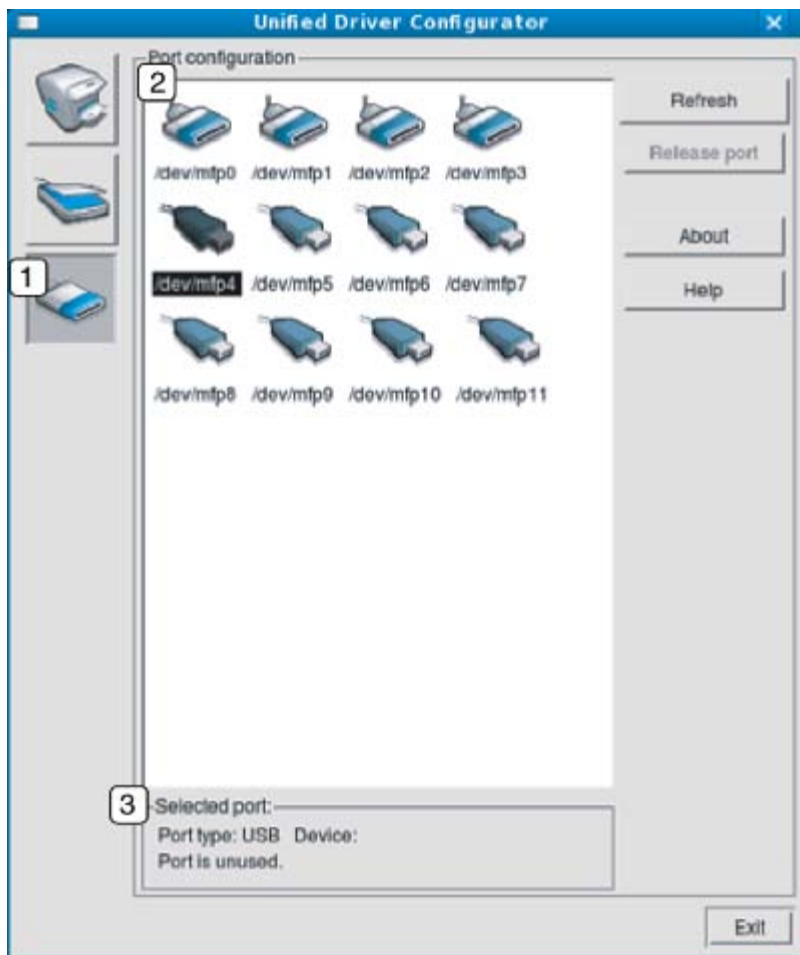

1	Passe en mode <b>Ports configuration</b> .
2	Affiche tous les ports disponibles.
3	Affiche le type de port, le périphérique connecté au port et l'état.

- **Refresh** : actualise la liste des ports disponibles.
- **Release port** : libère le port sélectionné.

# Maintenance

Le présent chapitre fournit des informations sur la maintenance de votre appareil et de la cartouche de toner.

Il contient les sections suivantes :

- [Impression d'un journal de l'appareil](#)
- [Utilisation de l'alerte pour toner faible \(Dell 1130n uniquement\)](#)
- [Nettoyage d'un appareil](#)
- [Stockage de la cartouche de toner](#)
- [Conseils pour déplacer et ranger l'appareil](#)

## Impression d'un journal de l'appareil





Vous pouvez imprimer une page de configuration pour visualiser les paramètres actuels de l'imprimante ou pour vous aider à résoudre les problèmes d'imprimante.

En mode prêt, maintenez  (bouton Annuler) enfoncé pendant environ 5 secondes.

Une page de configuration est imprimée.

Pour la Dell 1130, ces informations sont fournies sur la page de démonstration.

## Utilisation de l'alerte pour toner faible (Dell 1130n uniquement)

S'il ne reste qu'une petite quantité de toner dans la cartouche, le voyant  /  clignote en rouge. Vous pouvez choisir de faire clignoter ou non le voyant  / .

1. Installez le pilote. (Voir [Installation du pilote d'un appareil connecté via USB](#) ou [Installation du pilote d'un appareil connecté au réseau](#).)
2. Vous pouvez le lancer depuis le menu **Démarrer** : sélectionnez **Programmes** ou **Tous les programmes** > **Dell** > **Imprimantes Dell** > **le nom de votre pilote d'impression** > **Utilitaire de paramétrage d'imprimante**.
3. Cliquez sur **Alerte Niveau de Toner Faible**. Sélectionnez le paramètre adéquat, puis cliquez sur **Appliquer**.

## Nettoyage d'un appareil

Si des problèmes de qualité d'impression surviennent, ou si vous utilisez votre appareil dans un environnement poussiéreux, vous devez nettoyer votre appareil régulièrement afin de préserver des conditions d'impression optimale et augmenter la durée de vie de votre appareil.

-  • Le nettoyage du boîtier de l'appareil avec des produits d'entretien contenant une forte teneur en alcool, solvant ou autre substance puissante peut décolorer ou endommager le boîtier.
- Si votre appareil ou son environnement proche sont salis par le toner, nous vous recommandons d'utiliser un tissu ou un chiffon humidifié avec de l'eau pour le nettoyer. Avec un aspirateur, vous risquez de faire voler le toner et d'être incommodé par le nuage ainsi formé.

### Nettoyage de l'extérieur

Nettoyez le boîtier de l'imprimante avec un chiffon doux non pelucheux. Humidifiez légèrement le chiffon avec de l'eau, mais faites attention à ne pas laisser couler de liquide sur l'appareil ou à l'intérieur.

### Impression d'une feuille de nettoyage (Dell 1130n uniquement)

Si vos impressions sont floues ou si vous constatez des traînées de toner, vous pouvez remédier au problème en imprimant une feuille de nettoyage.

**Pour imprimer la feuille de nettoyage :**

En mode prêt, maintenez  (bouton Annuler) enfoncé pendant environ 10 secondes.

- **Feuille de nettoyage OPC** : nettoie le tambour OPC de la cartouche de toner.

Une feuille de nettoyage sur laquelle se sont déposées des particules de toner est imprimée. Vous pouvez la jeter.

Une feuille de papier est prélevée du bac et est entraînée automatiquement dans l'appareil. Cette feuille de nettoyage sort ensuite de l'imprimante en entraînant la poussière ou des particules de toner.

## Nettoyage de l'intérieur

Lors de l'impression, des particules de poussière, de toner et de papier peuvent s'accumuler à l'intérieur de l'appareil. Cette accumulation risque d'entraîner des problèmes de qualité d'impression, tels que la présence de taches ou de traînées de toner. Le fait de nettoyer l'intérieur de l'appareil permet de supprimer et de diminuer ce genre de problèmes.

1. Mettez l'appareil hors tension et débranchez le cordon d'alimentation. Attendez que l'appareil refroidisse.
2. Ouvrez le capot avant et retirez la cartouche de toner. Posez-la sur une surface plane et propre.

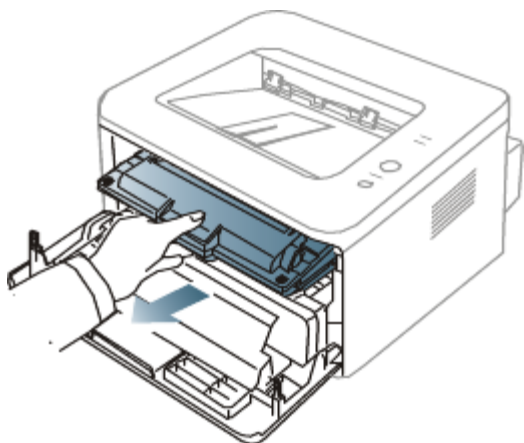

- Pour éviter d'endommager la cartouche de toner, ne l'exposez pas à la lumière plus de quelques minutes. Si nécessaire, recouvrez-la d'une feuille de papier.
- Ne touchez pas la surface verte située sous la cartouche de toner. Utilisez la poignée de la cartouche pour éviter de toucher la zone en question.

3. Avec un chiffon sec et non pelucheux, essuyez la poussière et les particules de toner accumulées autour des cartouches de toner et dans leurs cavités.

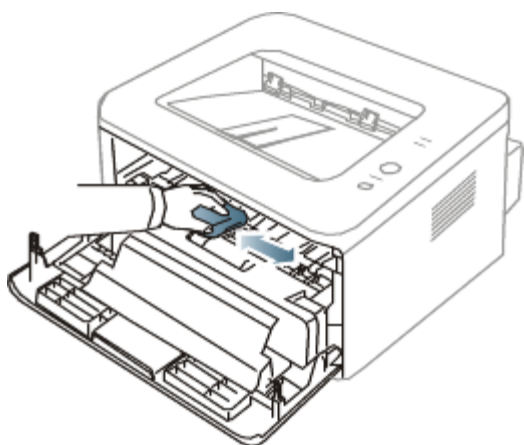

Lorsque vous nettoyez l'intérieur de l'appareil, évitez d'endommager le rouleau de transfert, ainsi que tout autre composant interne. N'utilisez pas de solvant comme du benzène ou du diluant pour peinture. Des problèmes de qualité d'impression peuvent survenir et endommager l'appareil.

4. Repérez la vitre (unité de numérisation laser) dans l'appareil, puis essuyez-la délicatement avec un morceau de coton.

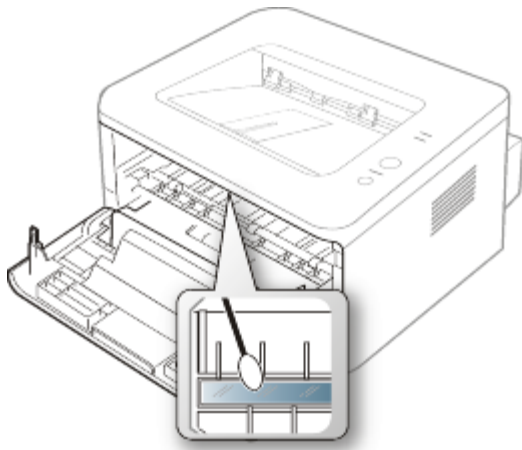

5. Remettez la cartouche de toner en place et fermez le capot de l'imprimante.
6. Branchez le cordon d'alimentation et mettez l'appareil sous tension.

## Stockage de la cartouche de toner

Les cartouches de toner contiennent des composants sensibles à la lumière, à la température et à l'humidité. Dell conseille aux utilisateurs de suivre les recommandations afin d'optimiser les performances, la qualité et la durée de vie de votre nouvelle cartouche de toner Dell.

Stockez cette cartouche dans le même environnement que celui dans lequel l'imprimante sera utilisée, à savoir dans des conditions de température et d'humidité de bureau contrôlées. La cartouche de toner doit rester dans son emballage d'origine, non ouvert, jusqu'à son installation – si vous ne disposez pas de l'emballage d'origine, couvrez l'ouverture supérieure de la cartouche avec du papier et stockez-la dans un meuble.

Ouvrir l'emballage de la cartouche avant son utilisation réduit de façon considérable sa durée de conservation et de fonctionnement. Ne stockez pas la cartouche à même le sol. Si vous retirez la cartouche de toner de l'imprimante, stockez-la toujours :

- A l'intérieur du sachet de protection de l'emballage original.
- A plat (et non verticalement sur une extrémité), dans le même sens que si elle était installée dans l'appareil.
- Ne stockez pas les consommables dans les conditions suivantes :
  - à une température supérieure à 40 °C ;
  - à un taux d'humidité inférieur à 20 % et supérieur à 80 % ;
  - dans un environnement soumis à des variations importantes en termes d'humidité ou de température ;
  - exposé directement au rayonnement solaire ou à l'éclairage de la pièce ;
  - dans des endroits poussiéreux ;
  - dans une voiture sur une trop longue période ;
  - dans un environnement comportant des gaz corrosifs ;
  - dans un environnement iodé.

## Instructions de manipulation

- Ne touchez pas la surface du tambour photoconducteur dans la cartouche.
- N'exposez pas la cartouche à des vibrations ou chocs inutiles.
- Ne faites jamais tourner manuellement le tambour, notamment dans le sens inverse ; cela pourrait provoquer des dommages internes et une fuite de toner.

## Utilisation de cartouches de toner d'une marque autre que Dell et rechargées

Dell ne recommande ni n'approuve l'utilisation de cartouches de toner non-Dell dans votre imprimante, y compris les cartouches génériques, de marque de distributeur, rechargées ou réusinées.

 La garantie de l'imprimante Dell ne couvre pas les dommages causés à l'appareil par l'utilisation d'une cartouche de toner rechargée, réusinée ou non-Dell.

## Durée de vie estimée d'une cartouche

La durée de vie (l'autonomie) estimée d'une cartouche dépend de la quantité de toner utilisée pour chaque travail d'impression. Le nombre réel de pages peut varier selon la densité de l'impression, l'environnement de travail, les intervalles entre les impressions, le type et le format du support. Par exemple, si vous imprimez beaucoup de graphiques, la consommation de toner sera élevée et la cartouche se videra plus rapidement.

## Conseils pour déplacer et ranger l'appareil

---

- Assurez-vous de ne pas incliner ni renverser l'appareil lorsque vous le déplacez. Dans le cas contraire, l'intérieur de la machine peut être contaminé par du toner, ce qui peut endommager la machine ou altérer la qualité d'impression.
- Lors du déplacement de l'appareil, assurez-vous qu'au moins deux personnes le tiennent fermement.

# Dépannage



Ce chapitre fournit des informations utiles en cas de dysfonctionnement.

**Il contient les sections suivantes :**

- [Redistribution du toner](#)
- [Astuces pour éviter les voilages du papier](#)
- [Astuces pour éviter les bourrages papier](#)
- [Résolution des bourrages papier](#)
- [Résolution d'autres problèmes](#)

## Redistribution du toner

Lorsque la cartouche de toner approche de la fin de sa durée de vie :

- Des bandes blanches apparaissent ou l'impression devient plus claire.
- Le voyant  /  clignote en rouge.

Dans ce cas, vous pouvez améliorer temporairement la qualité d'impression en répartissant le toner restant dans la cartouche. Parfois, des bandes blanches ou une impression plus claire peuvent persister même après la redistribution du toner.

1. Ouvrez le capot avant.
2. Retirez la cartouche usagée.

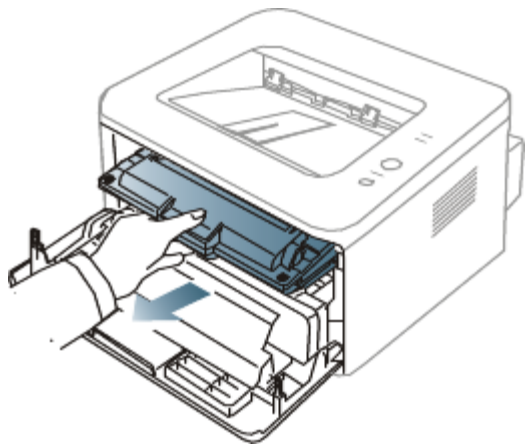

3. Secouez soigneusement la cartouche 5 ou 6 fois pour répartir le toner de façon homogène à l'intérieur de la cartouche.

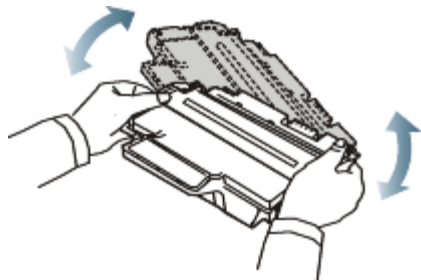

Si vous recevez du toner sur vos vêtements, essuyez-les avec un chiffon sec et lavez-les à l'eau froide. L'eau chaude fixe le toner sur le tissu.



Ne touchez pas la partie inférieure verte de la cartouche de toner. Utilisez la poignée de la cartouche pour éviter de toucher la zone en question.

4. Tenez la cartouche de toner par la poignée et insérez-la délicatement dans l'ouverture de l'appareil.

Les taquets situés sur les côtés de la cartouche et les rainures correspondantes sur l'appareil facilitent l'insertion de la cartouche. Un déclic indique qu'elle est bien en place.

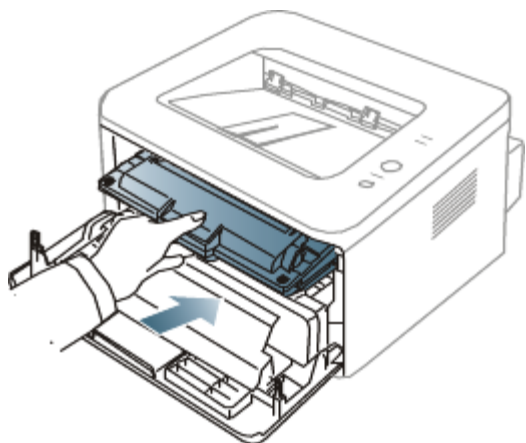

5. Fermez le capot avant. Assurez-vous qu'il est bien fermé.

## Astuces pour éviter les voilages du papier

1. Ouvrez le capot arrière.
2. Enfoncez le levier de pression de chaque côté.

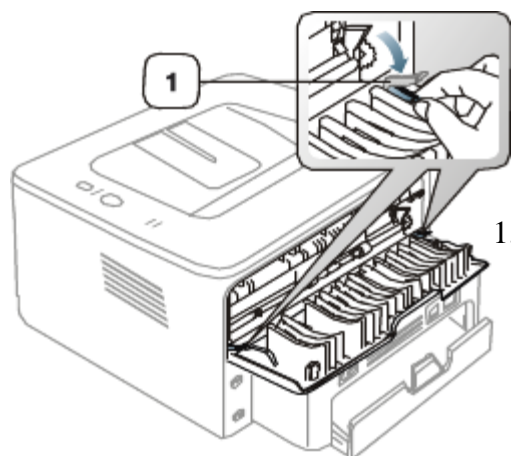

1. Levier de pression

-  Maintenez le capot arrière ouvert pendant l'impression.  
À utiliser seulement lorsque l'impression est voilée de plus de 20 mm.



## Astuces pour éviter les bourrages papier

La plupart des bourrages papier peuvent être évités en sélectionnant des types de support adaptés. Lorsqu'un bourrage papier survient, suivez les instructions suivantes.

- Assurez-vous que les guides papier sont correctement positionnés. (Voir [Chargement de papier dans le bac.](#))
- Ne remplissez pas trop le bac d'alimentation. Vérifiez que le niveau de papier ne dépasse pas le trait indiquant la capacité de papier à l'intérieur du bac.
- Évitez de retirer le papier du bac pendant une impression.
- Courbez le papier, déramez-le puis remettez-le bien à plat avant de le charger dans le bac.
- N'utilisez pas de papier froissé, humide ou ondulé.
- Ne mélangez pas différents types de papier dans le bac.

- Utilisez uniquement les supports d'impression recommandés.
- Assurez-vous que la face du support d'impression recommandée pour l'impression est tournée vers le bas du bac, ou vers le haut dans le chargeur manuel.

## Résolution des bourrages papier

Si un bourrage papier se produit, le voyant  du panneau de contrôle passe à l'orange. Retirez la feuille coincée. Après un bourrage de papier, ouvrez, puis refermez le capot avant pour reprendre l'impression.

 Pour éviter que le papier ne se déchire, tirez dessus avec précaution et lentement. Suivez les instructions des sections suivantes pour supprimer le bourrage.

### Dans le bac

 [Cliquez sur ce lien pour ouvrir une animation concernant la suppression d'un bourrage.](#)

1. Ouvrez, puis refermez le capot avant. Le papier bloqué est éjecté automatiquement de l'appareil.  
Si le papier ne sort pas, passez à l'étape suivante.
2. Sortez le bac.

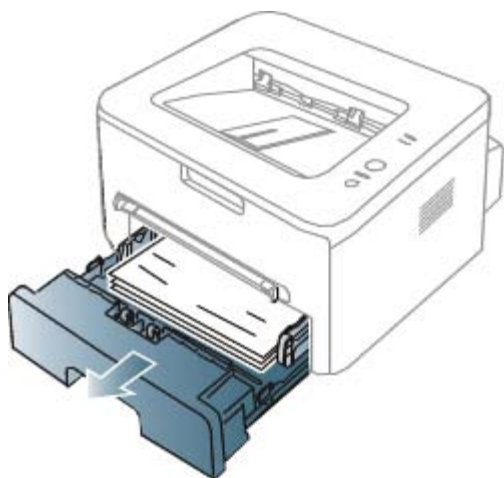

3. Retirez le papier coincé en tirant dessus avec précaution.

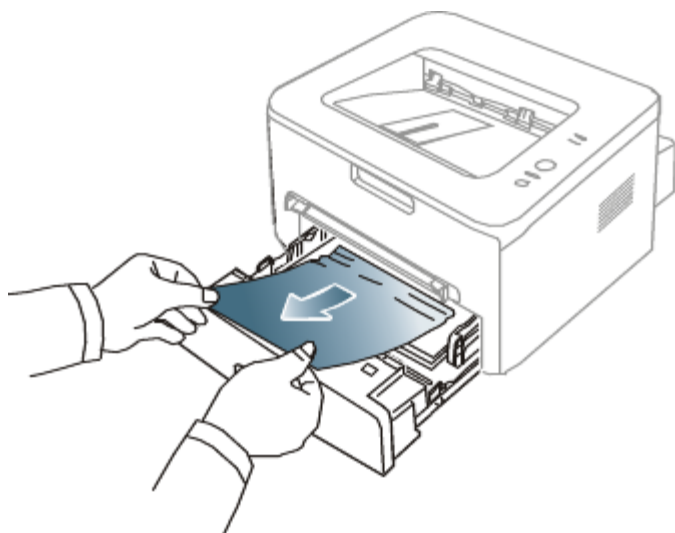

Si le papier ne bouge pas quand vous tirez, ou si vous ne voyez aucun papier à cet endroit, contrôlez l'unité de chauffe autour de la cartouche de toner. (Voir [À l'intérieur de l'appareil.](#))

4. Réinsérez le bac dans l'appareil jusqu'à ce qu'un déclic indique qu'il est bien en place. L'impression reprend automatiquement.

### Dans le bac d'alimentation manuel

 [Cliquez sur ce lien pour ouvrir une animation concernant la suppression d'un bourrage.](#)



1. Si le papier n'est pas correctement entraîné, enlevez-le de l'imprimante.

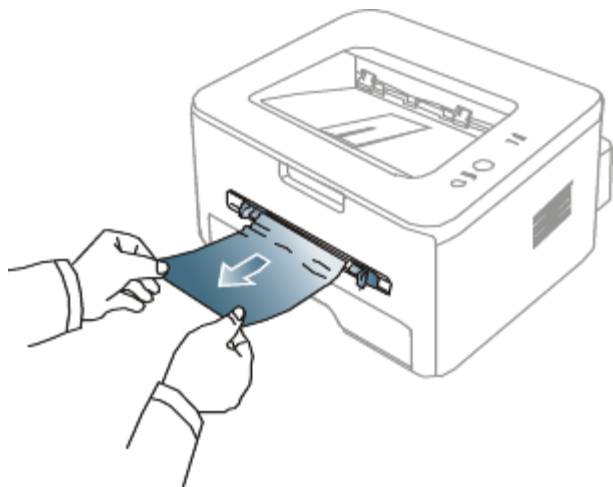

2. Ouvrez, puis refermez le capot avant pour reprendre l'impression.

## À l'intérieur de l'appareil

 [Cliquez sur ce lien pour ouvrir une animation concernant la suppression d'un bouchage.](#)

 La zone du four est extrêmement chaude. Procédez avec prudence lorsque vous retirez le papier bloqué dans l'appareil.

1. Ouvrez le capot avant et sortez la cartouche de toner en la tirant délicatement vers le bas.

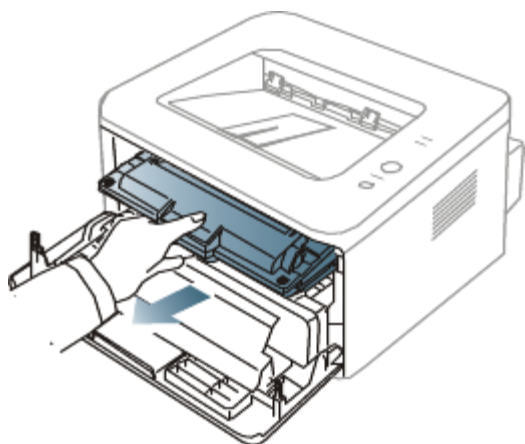

2. Retirez le papier coincé en tirant dessus avec précaution.

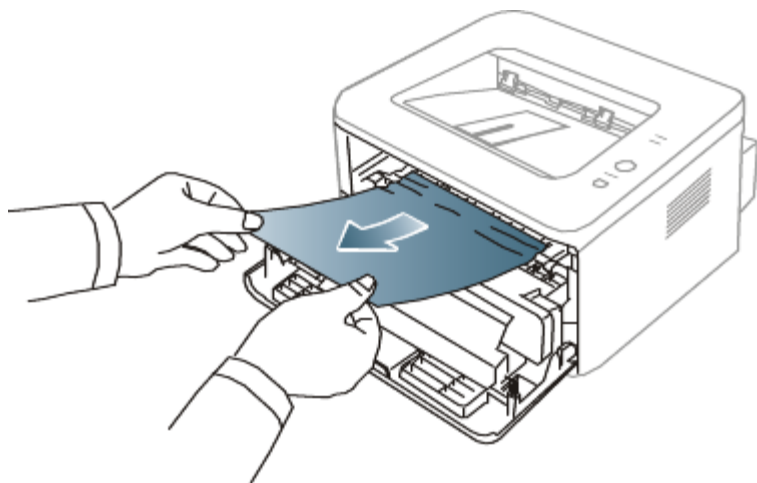

3. Remettez la cartouche de toner en place et fermez le capot supérieur. L'impression reprend automatiquement.

## À la sortie papier

 [Cliquez sur ce lien pour ouvrir une animation concernant la suppression d'un bouchage.](#)

1. Ouvrez, puis refermez le capot avant. Le papier bloqué est éjecté automatiquement de l'appareil.  
Si vous ne voyez pas le papier bloqué, passez à l'étape suivante.
2. Sortez le papier du plateau de sortie en tirant dessus avec précaution.

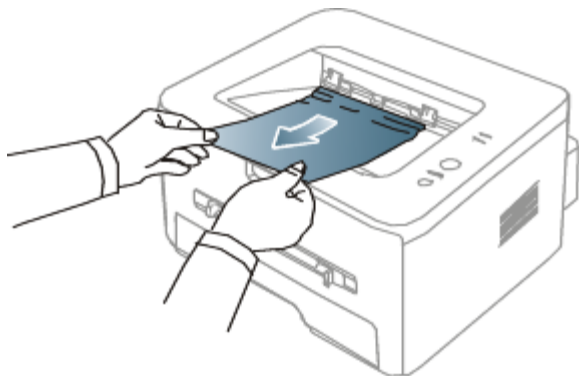

Si vous ne voyez pas le papier bloqué ou si vous rencontrez une résistance quand vous tirez, arrêtez et passez à l'étape suivante.

3. Ouvrez le capot arrière.
4. Abaissez les leviers de pression et retirez la feuille.  
Remplacez les leviers de pression dans leur position initiale.

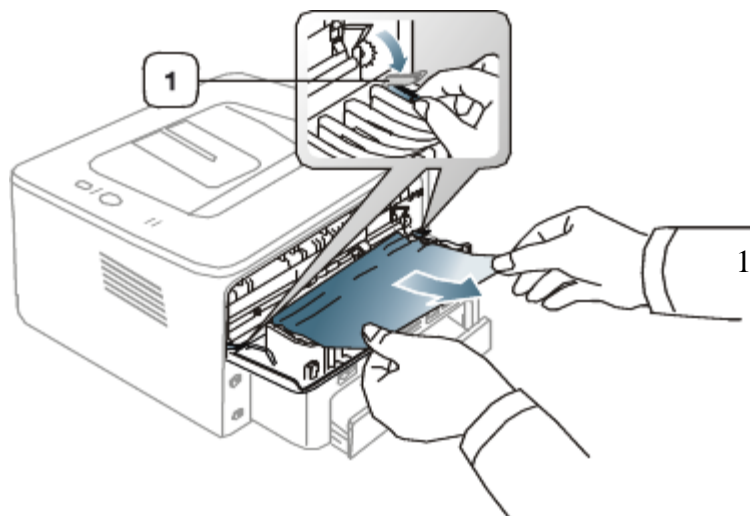

1. Levier de pression

Si vous ne voyez pas le papier bloqué, passez à l'étape suivante.

5. Tirez les leviers du capot du four vers le bas et retirez la feuille.  
Remplacez les leviers du capot du four dans leur position initiale.

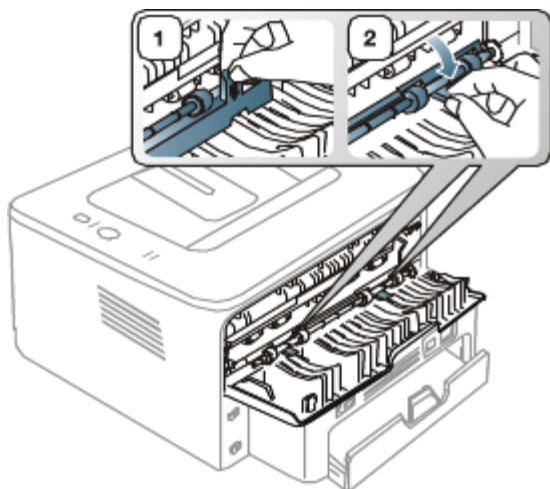

La zone du four est extrêmement chaude. Procédez avec prudence lorsque vous retirez le papier bloqué dans



l'appareil.

6. Fermez le capot arrière.
7. Ouvrez puis refermez le capot avant pour reprendre automatiquement l'impression.

## Résolution d'autres problèmes

Le tableau suivant dresse la liste des problèmes que vous pouvez rencontrer et des solutions recommandées correspondantes. Appliquez les solutions proposées jusqu'à ce que le problème soit résolu. Si le problème persiste, contactez le service de maintenance.

### Problèmes d'alimentation

 [Cliquez sur ce lien pour ouvrir une animation concernant les problèmes d'alimentation.](#)

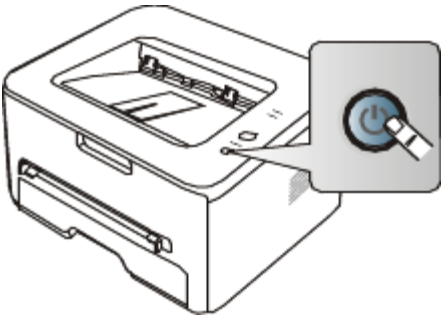
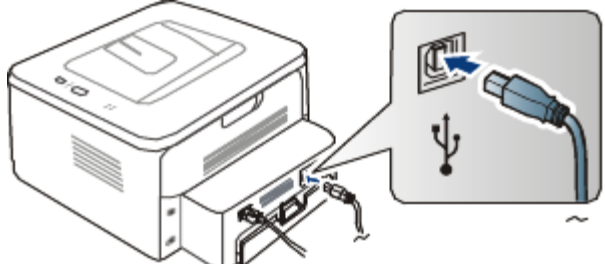
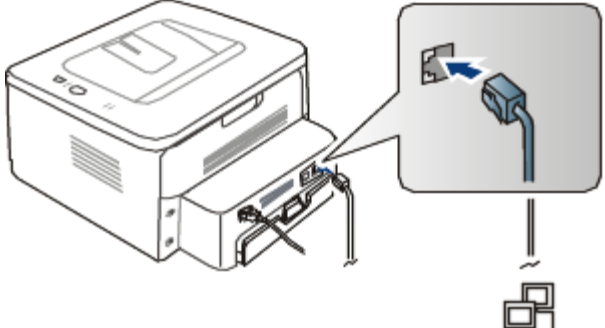
État	Solutions possibles
<p>L'appareil n'est pas alimenté ou le câble de connexion qui relie l'ordinateur à l'imprimante n'est pas correctement raccordé.</p>	<ul style="list-style-type: none"> <li>• Branchez le cordon d'alimentation et appuyez sur  (bouton d'alimentation) sur le panneau de commande.           <div style="text-align: center;">  </div> </li> <li>• Déconnectez le câble de l'appareil, puis reconnectez-le.           <ul style="list-style-type: none"> <li>◦ <b>Pour l'impression en mode local</b> <div style="text-align: center;">  </div> </li> <li>◦ <b>Pour l'impression en réseau (Dell 1130n uniquement)</b> <div style="text-align: center;">  </div> </li> </ul> </li> </ul>

### Problèmes d'alimentation papier

État	Solutions possibles
<p>Bourrages papier en cours d'impression.</p>	<p>Supprimez le bourrage papier. (Voir <a href="#">Résolution des bourrages papier.</a>)</p>

Plusieurs feuilles sont collées les unes aux autres.	<ul style="list-style-type: none"> <li>• Vérifiez la capacité papier maximale du bac. (Voir <a href="#">Spécifications des supports d'impression.</a>)</li> <li>• Vérifiez que vous utilisez un type de papier adéquat. (Voir <a href="#">Spécifications des supports d'impression.</a>)</li> <li>• Retirez le papier du bac d'alimentation, courbez-le ou déramez-le.</li> <li>• Dans un environnement humide, les feuilles risquent de se coller les unes aux autres.</li> </ul>
Impossible d'insérer plusieurs feuilles de papier.	Il se peut que différents types de papier soient empilés dans le bac d'alimentation. Chargez des feuilles de type, de format et de grammage identiques.
Le papier n'est pas entraîné dans l'appareil.	<ul style="list-style-type: none"> <li>• Retirez tout ce qui fait obstruction à l'intérieur de l'appareil.</li> <li>• Le papier n'a pas été chargé correctement. Retirez le papier du bac d'alimentation et rechargez-le correctement.</li> <li>• Il y a trop de papier dans le bac d'alimentation. Enlevez le surplus de papier.</li> <li>• Le papier est trop épais. Utilisez uniquement du papier conforme aux caractéristiques de l'appareil. (Voir <a href="#">Spécifications des supports d'impression.</a>)</li> </ul>
Le papier ne cesse de se bloquer.	<ul style="list-style-type: none"> <li>• Il y a trop de papier dans le bac d'alimentation. Enlevez le surplus de papier. Si vous imprimez sur des supports spéciaux, utilisez le bac manuel.</li> <li>• Le type de papier utilisé n'est pas correct. Utilisez uniquement du papier conforme aux caractéristiques de l'appareil. (Voir <a href="#">Spécifications des supports d'impression.</a>)</li> <li>• Des particules se sont accumulées dans l'appareil. Ouvrez le capot supérieur de l'imprimante et les débris éventuels.</li> </ul>
Les transparents se collent les uns aux autres au niveau de la sortie papier.	Utilisez uniquement des transparents adaptés aux imprimantes laser. Retirez les transparents au fur et à mesure qu'ils sortent de l'appareil.
Les enveloppes s'impriment de travers ou ne sont pas entraînées correctement.	Assurez-vous que les guides papier reposent des deux côtés des enveloppes.

## Problèmes d'impression

État	Cause possible	Solutions possibles
L'appareil n'imprime pas.	L'appareil n'est pas sous tension.	Vérifiez que le cordon d'alimentation est branché correctement.
	Vous n'avez pas défini votre appareil en tant qu'appareil par défaut.	Régalez votre appareil comme appareil par défaut pour Windows.
	Vérifiez les éléments ci-après sur l'appareil :	
	<ul style="list-style-type: none"> <li>• Le capot avant n'est pas fermé. Fermez le capot avant.</li> <li>• Du papier est bloqué. Supprimez le bourrage papier. (Voir <a href="#">Résolution des bourrages papier.</a>)</li> <li>• Il n'y a pas de papier dans le bac. Chargez du papier. (Voir <a href="#">Chargement de papier dans le bac.</a>)</li> <li>• La cartouche de toner n'est pas installée. Installez la cartouche de toner.</li> </ul> <p>Si une erreur système se produit, contactez le service de maintenance.</p>	
	Le câble de connexion qui relie l'ordinateur à l'imprimante n'est pas raccordé correctement.	Déconnectez le câble de l'appareil, puis reconnectez-le.
Le câble de connexion qui relie l'ordinateur à l'imprimante est	Si possible, raccordez le câble à un autre ordinateur en état de marche et imprimez un document. Vous pouvez également utiliser un autre câble d'appareil.	

	défectueux.	
	La configuration du port n'est pas correcte.	Vérifiez les paramètres de l'imprimante dans Windows pour voir si la tâche d'impression est envoyée au port approprié. Si l'ordinateur comporte plusieurs ports, assurez-vous que l'appareil est raccordé au port adéquat.
	L'appareil est peut-être mal configuré.	Vérifiez les <b>Options d'impression</b> pour voir si tous les réglages d'impression sont corrects. (Voir <a href="#">Ouverture des préférences d'impression.</a> )
	Le pilote d'impression est peut-être mal installé.	Réparez le logiciel de l'appareil. (Voir <a href="#">Installation du pilote d'un appareil connecté via USB</a> , <a href="#">Installation du pilote d'un appareil connecté au réseau.</a> )
	L'appareil ne fonctionne pas correctement.	<ul style="list-style-type: none"> <li>• Vérifiez les voyants d'état sur le panneau de commande pour déterminer s'il s'agit d'une erreur système. Contactez le service de maintenance.</li> <li>• Vous pouvez également vérifier un message d'erreur depuis le programme Moniteur d'état de l'imprimante de votre ordinateur.</li> </ul>
L'appareil n'imprime pas.	Le document est si volumineux que l'espace disponible sur le disque dur n'est pas suffisant pour accéder à la tâche d'impression.	Libérez davantage d'espace disque et relancez l'impression du document.
	Le bac à papier est plein.	Il peut contenir jusqu'à 80 feuilles de papier. Une fois que vous avez vidé le bac de sortie, l'impression reprend.
L'appareil n'utilise pas la bonne source d'alimentation papier.	L'option papier sélectionnée dans les <b>Options d'impression</b> n'est peut-être pas correcte.	Pour la plupart des logiciels d'application, pour sélectionner la source d'alimentation du papier il faut aller sur l'onglet Papier dans <b>Options d'impression</b> . Sélectionnez la source d'alimentation papier adéquate. Consultez l'aide du pilote d'impression. (Voir <a href="#">Ouverture des préférences d'impression.</a> )
Une tâche d'impression est très lente.	L'impression est peut-être très complexe.	Simplifiez la page ou modifiez les paramètres de qualité d'impression.
La moitié de la page est blanche.	L'orientation de la page n'est peut-être pas correcte.	Changez l'orientation de la page dans votre application. Consultez l'aide du pilote d'impression.
	Le format du papier et les paramètres de format ne correspondent pas.	Assurez-vous que le format de papier défini dans les paramètres du pilote d'impression correspond au format du papier se trouvant dans le bac d'alimentation. Vérifiez également que le format de papier défini dans les paramètres du pilote d'impression correspond au format de papier sélectionné dans les paramètres de l'application.
L'appareil imprime, mais le texte est erroné, tronqué ou incomplet.	Le câble de l'appareil est mal raccordé ou défectueux.	Déconnectez le câble de l'appareil, puis reconnectez-le. Essayez d'imprimer un document ayant déjà été imprimé correctement. Si possible, reliez le câble et l'appareil à un autre ordinateur ayant déjà été correctement imprimé, et lancez l'impression d'un document. Si ces solutions n'aboutissent pas, remplacez le câble de l'appareil.
	Vous avez sélectionné le mauvais pilote d'impression.	Vérifiez que votre appareil est sélectionné dans le menu de sélection de l'imprimante de l'application.
	L'application ne fonctionne pas correctement.	Essayez d'imprimer un document à partir d'une autre application.
	Le système d'exploitation ne fonctionne pas correctement.	Quittez Windows, puis redémarrez l'ordinateur. Mettez l'appareil hors tension, puis sous tension.
	Si vous utilisez un	Voir <a href="#">Modification des paramètres de police (Dell 1130n)</a>

	environnement DOS, il se peut que les paramètres de police pour votre appareil ne soient pas correctement configurés.	<a href="#">uniquement</a> ).
Les pages s'impriment, mais elles sont vierges.	La cartouche de toner est défectueuse ou vide.	Secouez la cartouche de toner, si besoin est. Si nécessaire, remplacez la cartouche.
	Le fichier contient peut-être des pages blanches.	Vérifiez que le fichier ne contient pas de pages blanches.
	Certains éléments, comme le contrôleur ou la carte, sont peut-être défectueux.	Contactez le service de maintenance.
L'imprimante n'imprime pas correctement le fichier PDF. Une partie des graphiques, du texte ou des illustrations manque.	Incompatibilité entre le fichier PDF et les produits Acrobat.	L'impression du fichier PDF en tant qu'image peut permettre l'impression du fichier. Activez l'option <b>Print As Image</b> dans les options d'impression Acrobat.  L'impression d'un fichier PDF en tant qu'image demande plus de temps qu'une impression ordinaire.
La qualité d'impression des photos n'est pas bonne. Des images ne sont pas supprimées.	La résolution des photos est très faible.	Réduisez la taille de la photo. Plus vous augmentez la taille des photos dans le programme, plus la résolution diminuera.
Avant l'impression, la machine émet de la vapeur près du bac de sortie.	L'utilisation de papier humide peut provoquer la formation de vapeur pendant l'impression.	Ce n'est pas un problème. Continuez l'impression.
L'appareil n'imprime pas sur du papier de format spécial comme le papier à factures.	Le format du papier et les paramètres de format ne correspondent pas.	Réglez le format de papier correct dans <b>Modifier...</b> dans l'onglet <b>Papier</b> de <b>Options d'impression</b> . (Voir <a href="#">Ouverture des préférences d'impression</a> .)

## Problèmes de qualité d'impression

Si l'intérieur de l'appareil est encrassé ou si le papier a été mal chargé, il peut y avoir une baisse de la qualité d'impression. Reportez-vous au tableau ci-dessous pour résoudre le problème.

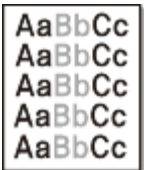
État	Solutions possibles
Impression claire ou floue 	<ul style="list-style-type: none"> <li>Si une strie blanche verticale ou une zone floue apparaît sur la page, la quantité de toner restante est faible. Essayez de secouer la cartouche pour redistribuer le reste du toner et prolonger son utilisation. (Voir <a href="#">Redistribution du toner</a>.) Si la qualité ne s'améliore pas, remplacez la cartouche.</li> <li>Le papier n'est pas conforme aux caractéristiques de l'appareil : papier humide ou rugueux, par exemple. (Voir <a href="#">Spécifications des supports d'impression</a>.)</li> <li>Si toute la page est claire, la résolution d'impression sélectionnée est insuffisante ou le mode Économie de toner est activé. Réglez la résolution d'impression et désactivez le mode Économie de toner. Consultez l'aide du pilote d'impression.</li> <li>La présence simultanée de zones floues et de traînées de toner peut indiquer la nécessité de nettoyer la cartouche. (Voir <a href="#">Nettoyage de l'intérieur</a>.)</li> <li>La surface du module de numérisation laser du côté intérieur à l'appareil peut être sale. (Voir <a href="#">Nettoyage de l'intérieur</a>.)</li> </ul>
Taches de toner	<ul style="list-style-type: none"> <li>Le papier n'est pas conforme aux caractéristiques de l'appareil : papier humide ou rugueux, par exemple. (Voir <a href="#">Spécifications des supports d'impression</a>.)</li> </ul>



- Le rouleau de l'imprimante est peut-être sale. Nettoyez l'intérieur de l'appareil. Contactez le service de maintenance.
- Le circuit d'entraînement du papier a besoin d'être nettoyé. Contactez le service de maintenance.

Zones vides

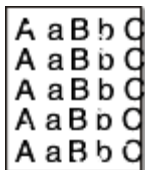

- Si des zones vides, généralement au niveau des arrondis des caractères, apparaissent sur la page :
- Il se peut qu'une feuille de papier soit de mauvaise qualité. Essayez de réimprimer la page.
  - Le taux d'humidité du papier n'est pas homogène ou certaines zones du papier sont humides. Changez de marque de papier. (Voir [Spécifications des supports d'impression](#).)
  - La rame de papier est de mauvaise qualité. Le processus de fabrication du papier est à l'origine du problème et empêche le toner de se fixer sur certaines zones. Changez de marque ou de type de papier.
  - Modifiez l'option d'impression et réessayez. Allez dans **Options d'impression**, cliquez sur l'onglet **Papier**, et définissez le type sur **Papier épais**. (Voir [Ouverture des préférences d'impression](#).)
  - Si le problème persiste, contactez le service de maintenance.

Taches blanches



- Si des taches blanches apparaissent sur la page :
- Le papier est trop rugueux et de la poussière provenant du papier se dépose à l'intérieur de l'appareil ; le rouleau de transfert est peut-être sale. Nettoyez l'intérieur de l'appareil. (Voir [Nettoyage de l'intérieur](#).)
  - Le circuit d'entraînement du papier a besoin d'être nettoyé. (Voir [Nettoyage de l'intérieur](#).)

Lignes verticales

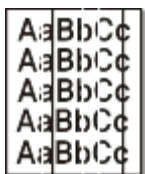

- Si des stries verticales noires apparaissent sur la page :
- La surface (partie tambour) de la cartouche de toner à l'intérieur de l'appareil a probablement été griffée. Retirez la cartouche de toner, puis installez-en une nouvelle. (Voir [Remplacement de la cartouche de toner](#).)
- Si des stries verticales blanches apparaissent sur la page :
- La surface du module de numérisation laser du côté intérieur à l'appareil peut être sale. (Voir [Nettoyage de l'intérieur](#).)

Fond noir

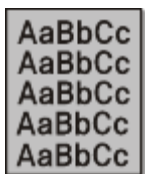

- Si la quantité de toner déposée sur la page crée un fond grisé inacceptable :
- Choisissez du papier de grammage inférieur. (Voir [Spécifications des supports d'impression](#).)
  - Vérifiez les conditions ambiantes : un air trop sec ou trop humide (plus de 80 % d'humidité relative) peut avoir une incidence sur l'ombrage du fond.
  - Retirez l'ancienne cartouche et installez-en une nouvelle. (Voir [Remplacement de la cartouche de toner](#).)

Trainées de toner

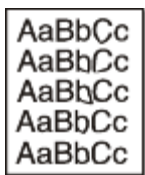



- Si le toner fait des trainées sur la page :
- Nettoyez l'intérieur de l'appareil. (Voir [Nettoyage de l'intérieur](#).)
  - Vérifiez le type et la qualité du papier. (Voir [Spécifications des supports d'impression](#).)
  - Retirez la cartouche, puis installez-en une nouvelle. (Voir [Remplacement de la cartouche de toner](#).)

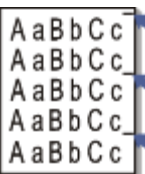



Défauts verticaux répétitifs

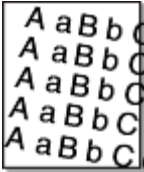
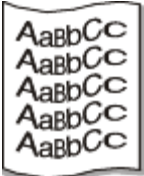
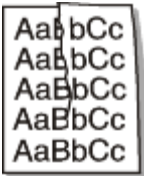
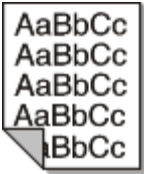
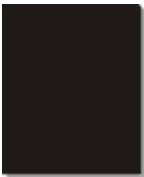

- Si des marques apparaissent plusieurs fois sur une page, à intervalles réguliers :
- La cartouche de toner est peut-être défectueuse. Si les problèmes persistent, remplacez la cartouche de toner par une nouvelle. (Voir [Remplacement de la cartouche de toner](#).)
  - Certaines pièces de l'appareil comportent peut-être des dépôts de toner. Si le défaut apparaît au dos de la page, le problème se résoudra sans

	<p>doute de lui-même au bout de quelques pages.</p> <ul style="list-style-type: none"> <li>• L'unité de fusion est peut-être endommagée. Contactez le service de maintenance.</li> </ul>
<p>Fond moucheté</p> 	<p>Les fonds mouchetés apparaissent lorsque des particules de toner se déposent aléatoirement sur la page.</p> <ul style="list-style-type: none"> <li>• Le papier peut être trop humide. Essayez d'imprimer en utilisant une autre rame de papier. N'ouvrez les rames qu'au dernier moment afin d'éviter que le papier n'absorbe l'humidité de l'air.</li> <li>• Si le fond moucheté apparaît sur une enveloppe, changez la mise en page pour éviter l'impression sur des zones de pliure. L'impression sur une zone de pliure peut causer des problèmes.</li> <li>• Si le fond moucheté recouvre la totalité de la page, réglez la résolution d'impression à partir de l'application ou des <b>Options d'impression</b>. (Voir <a href="#">Ouverture des préférences d'impression</a>.)</li> </ul>
<p>Caractères mal formés</p> 	<ul style="list-style-type: none"> <li>• Si des caractères sont mal formés et semblent creusés par endroits, le papier est peut-être trop lisse. Changez de type de papier. (Voir <a href="#">Spécifications des supports d'impression</a>.)</li> </ul>
<p>Impression oblique</p> 	<ul style="list-style-type: none"> <li>• Assurez-vous que le papier est correctement chargé.</li> <li>• Vérifiez le type et la qualité du papier. (Voir <a href="#">Spécifications des supports d'impression</a>.)</li> <li>• Assurez-vous que les guides ne sont pas trop serrés ou trop lâches par rapport au papier.</li> </ul>
<p>Pages gondolées</p> 	<ul style="list-style-type: none"> <li>• Assurez-vous que le papier est correctement chargé.</li> <li>• Vérifiez le type et la qualité du papier. Une température ou une humidité trop élevée peut engendrer une ondulation du papier. (Voir <a href="#">Spécifications des supports d'impression</a>.)</li> <li>• Retournez la pile de papier dans le bac. Essayez également de changer le sens du papier (rotation à 180 degrés) dans le bac.</li> </ul>
<p>Pages pliées ou froissées</p> 	<ul style="list-style-type: none"> <li>• Assurez-vous que le papier est correctement chargé.</li> <li>• Vérifiez le type et la qualité du papier. (Voir <a href="#">Spécifications des supports d'impression</a>.)</li> <li>• Retournez la pile de papier dans le bac. Essayez également de changer le sens du papier (rotation à 180 degrés) dans le bac.</li> </ul>
<p>Dos de la page taché</p> 	<p>Vérifiez que le toner ne coule pas. Nettoyez l'intérieur de l'appareil. (Voir <a href="#">Nettoyage de l'intérieur</a>.)</p>
<p>Pages entièrement noires ou de couleur</p> 	<ul style="list-style-type: none"> <li>• La cartouche de toner n'est sans doute pas installée correctement. Enlevez-la, puis réinstallez-la.</li> <li>• La cartouche de toner est peut-être défectueuse. Retirez la cartouche de toner, puis installez-en une nouvelle. (Voir <a href="#">Remplacement de la cartouche de toner</a>.)</li> <li>• L'appareil a peut-être besoin d'une révision. Contactez le service de maintenance.</li> </ul>
<p>Toner non fixé</p>	<p>Nettoyez l'intérieur de l'appareil. (Voir <a href="#">Nettoyage de l'intérieur</a>.)</p>

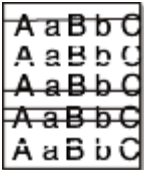

	<ul style="list-style-type: none"> <li>• Vérifiez le type et la qualité du papier. (Voir <a href="#">Spécifications des supports d'impression.</a>)</li> <li>• Retirez la cartouche, puis installez-en une nouvelle. (Voir <a href="#">Remplacement de la cartouche de toner.</a>)</li> <li>• Si le problème persiste, il se peut que l'appareil ait besoin d'une révision. Contactez le service de maintenance.</li> </ul>
<p>Caractères tachés de blanc</p> 	<p>Un caractère devant être noir contient des taches blanches :</p> <ul style="list-style-type: none"> <li>• Si vous utilisez des transparents, choisissez-en d'un autre type. Étant donné la matière dont sont constitués les transparents, il est normal de constater des taches blanches dans les caractères.</li> <li>• Il se peut que vous imprimiez du mauvais côté du papier. Retirez le papier et retournez-le.</li> <li>• Le papier n'est peut-être pas conforme aux caractéristiques de l'appareil. (Voir <a href="#">Spécifications des supports d'impression.</a>)</li> </ul>
<p>Stries horizontales</p> 	<p>Des stries noires horizontales ou des traînées de toner apparaissent :</p> <ul style="list-style-type: none"> <li>• La cartouche de toner est peut-être mal installée. Enlevez-la, puis réinstallez-la.</li> <li>• La cartouche de toner est peut-être défectueuse. Retirez la cartouche de toner, puis installez-en une nouvelle. (Voir <a href="#">Remplacement de la cartouche de toner.</a>)</li> <li>• Si le problème persiste, il se peut que l'appareil ait besoin d'une révision. Contactez le service de maintenance.</li> </ul>
<p>Plissement</p> 	<p>Si le papier imprimé est ondulé ou s'il n'est pas entraîné dans l'appareil :</p> <ul style="list-style-type: none"> <li>• Retournez la pile de papier dans le bac. Essayez également de changer le sens du papier (rotation à 180 degrés) dans le bac.</li> <li>• Modifiez l'option d'impression et réessayez. Allez dans <b>Options d'impression</b>, cliquez sur l'onglet <b>Papier</b>, et définissez le type sur <b>Papier fin</b>. (Voir <a href="#">Ouverture des préférences d'impression.</a>)</li> </ul>
<p>Image inconnue apparaissant de manière répétitive sur plusieurs pages, toner non fixé sur le papier, document très pâle ou problème de contamination.</p>	<p>Vous utilisez probablement l'appareil à une altitude de 1 000 m ou plus. Une altitude élevée peut altérer la qualité d'impression : le toner ne se fixe pas correctement sur le papier ou le document est très pâle. Corrigez le paramètre d'altitude de votre appareil. (Voir <a href="#">Réglage de l'altitude.</a>)</p>

## Problèmes Windows courants

État	Solutions possibles
Le message « Fichier utilisé » s'affiche durant l'installation.	Fermez tous les programmes ouverts. Effacez tous les programmes du groupe Démarrage, puis redémarrez Windows. Réinstallez le pilote d'impression.
Le message « Erreur de protection générale », « Exception OE », « Spool 32 » ou « Opération non conforme » apparaît.	Fermez toutes les applications, redémarrez Windows et recommencez l'impression.
Les messages « Échec d'impression » et « Erreur de temporisation de l'imprimante » s'affichent.	Ces messages sont susceptibles d'apparaître en cours d'impression. Attendez simplement que l'appareil ait terminé l'impression. Si le message apparaît en mode prêt ou une fois l'impression achevée, vérifiez le branchement et/ou l'existence d'une erreur éventuelle.

 Pour plus d'informations sur les messages d'erreur Windows, reportez-vous au Guide de l'utilisateur de Microsoft Windows fourni avec votre ordinateur.

## Problèmes Linux courants

État	Solutions possibles
L'appareil	<ul style="list-style-type: none"> <li>• Vérifiez que le pilote d'impression est installé. Ouvrez le Unified Driver Configurator et passez</li> </ul>

n'imprime pas.	<p>dans l'onglet <b>Printers</b> de la fenêtre <b>Printers configuration</b> pour voir la liste des imprimantes disponibles. Vérifiez que votre imprimante figure dans la liste. Si ce n'est pas le cas, ouvrez <b>Add new printer wizard</b> pour paramétrer l'imprimante.</p> <ul style="list-style-type: none"> <li>Vérifiez que l'appareil est sous tension. Ouvrez <b>Printers configuration</b> et sélectionnez votre imprimante dans la liste. Vérifiez la description indiquée dans le volet <b>Selected printer</b>. Si l'état contient la chaîne <b>Stopped</b>, appuyez sur la touche <b>Start</b>. Une fois que vous avez effectué ces étapes, l'appareil devrait reprendre son fonctionnement normal. L'état « stopped » peut apparaître en cas de problèmes d'impression.</li> <li>Vérifiez si votre application comporte une option d'impression spéciale de type « -oraw ». Si « -oraw » figure dans le paramètre de ligne de commande, supprimez-le pour imprimer correctement. Dans le cas du terminal Gimp, sélectionnez « print » -&gt; « Setup printer » et modifiez le paramètre de ligne de commande dans l'élément de commande.</li> </ul>
L'appareil n'imprime pas des pages entières et seule une moitié de page apparaît sur la sortie.	Il s'agit d'un problème connu qui se produit lorsqu'un appareil couleur est utilisé sur la version 8.51 ou une version antérieure de Ghostscript, le système d'exploitation 64 bits de Linux. Il est signalé sur <a href="http://bugs.ghostscript.com">bugs.ghostscript.com</a> sous l'intitulé Ghostscript Bug 688252. Le problème est résolu dans AFPL Ghostscript 8.52 ou une version supérieure. Téléchargez la dernière version de AFPL Ghostscript à l'adresse <a href="http://sourceforge.net/projects/ghostscript/">http://sourceforge.net/projects/ghostscript/</a> et installez-la pour résoudre ce problème.
Je rencontre l'erreur « Cannot open port device file » lors de l'impression d'un document.	Il est déconseillé de modifier les paramètres de la tâche d'impression (via l'utilitaire LPR, par exemple) pendant l'impression d'une tâche. Les versions connues du serveur CUPS interrompent la tâche d'impression si les options d'impression sont modifiées, puis tentent de relancer la tâche depuis le début. Comme l'Unified Linux Driver verrouille le port lors de l'impression, la terminaison brutale du pilote laisse le port verrouillé et indisponible pour les tâches d'impression suivantes. Si cette situation se produit, essayez de libérer le port en sélectionnant <b>Release port</b> dans la fenêtre <b>Port configuration</b> .

 Reportez-vous au mode d'emploi Linux fourni avec votre ordinateur pour plus de renseignements sur les messages d'erreur Linux.

## Problèmes Macintosh courants

État	Solutions possibles
L'imprimante n'imprime pas correctement les fichiers PDF. Une partie des graphiques, du texte ou des illustrations manque.	<p>L'impression du fichier PDF en tant qu'image peut permettre l'impression du fichier. Activez l'option <b>Print As Image</b> dans les options d'impression Acrobat.</p> <p> L'impression d'un fichier PDF en tant qu'image demande plus de temps qu'une impression ordinaire.</p>
Le document a été imprimé, mais la tâche d'impression n'a pas disparu de la file d'attente sous Mac OS X 10.3.2.	Mettez à jour votre système d'exploitation et passez au système Mac OS X 10.3.3 ou ultérieur.
Certaines lettres ne sont pas affichées correctement lors de l'impression de la couverture.	Le système d'exploitation Mac OS ne peut pas créer la police lors de l'impression de la couverture. L'alphabet anglais et les numéros sont affichés correctement sur la page de couverture.
Lors de l'impression d'un document Acrobat Reader 6.0 ou version supérieure sur Macintosh, les couleurs ne s'impriment pas correctement.	Vérifiez que la résolution définie dans le pilote de l'appareil correspond à celle d'Acrobat® Reader®.

 Reportez-vous au mode d'emploi Macintosh fourni avec votre ordinateur pour plus de renseignements sur les messages d'erreur Mac OS.

# Fournitures

Ce chapitre fournit des informations sur l'achat des consommables et des pièces de rechange disponibles pour votre appareil.

Il contient les sections suivantes :

- [Comment commander](#)
- [Consommables disponibles](#)
- [Remplacement de la cartouche de toner](#)

 Les accessoires disponibles peuvent varier d'un pays à l'autre. Contactez votre représentant commercial pour obtenir la liste des accessoires disponibles.

## Comment commander

Pour commander des consommables et accessoires agréés par Dell, visitez le site [www.dell.com/supplies](http://www.dell.com/supplies) ou contactez le distributeur ou revendeur Dell auprès duquel vous avez acheté l'appareil. Vous pouvez également visiter le site [www.dell.com](http://www.dell.com) ou [support.dell.com](http://support.dell.com) et sélectionner votre pays/région afin de trouver le numéro à appeler pour bénéficier de nos services.

## Consommables disponibles

Lorsque le toner est épuisé, vous pouvez commander les types suivants de consommables pour votre appareil :

Type	Nombre de pages (moyenne) <sup>[a]</sup>	Nom de pièce
Cartouche de toner de capacité standard	Environ 1 500 pages	3J11D
Cartouche de toner de haute capacité	Environ 2 500 pages	2MMJP

<sup>[a]</sup> Capacité moyenne d'une cartouche conformément à la norme ISO/IEC 19752.

Pour remplacer une cartouche de toner, reportez-vous à la [Remplacement de la cartouche de toner](#).

 La durée de vie de la cartouche peut varier selon les options et les modes de tâches utilisés.

 Vous devez acheter les consommables, notamment les cartouches de toner, dans le même pays que celui où vous avez acheté votre appareil. Dans le cas contraire, les consommables seront incompatibles avec votre appareil, car la configuration du système varie d'un pays à l'autre.

 Dell ne recommande pas l'utilisation de cartouches de toner non-Dell, telles que les cartouches rechargées ou réusinées. Dell ne peut garantir la qualité des cartouches de toner non-Dell. Tout entretien ou réparation requis suite à l'utilisation de cartouches de toner non-Dell ne sera pas couvert par la garantie de l'appareil.

## Remplacement de la cartouche de toner

 [Cliquez sur ce lien pour ouvrir une animation concernant le remplacement d'une cartouche de toner.](#)

Lorsque la cartouche de toner atteint son autonomie estimée :

- La fenêtre du programme Moniteur d'état de l'imprimante apparaît sur votre ordinateur pour vous indiquer que la cartouche de toner doit être remplacée.
- L'impression est interrompue.

Vous devez alors remplacer la cartouche de toner. Vérifiez le type de cartouche de toner adapté à votre appareil. (Voir [Consommables disponibles](#).)

1. Ouvrez le capot avant.
2. Retirez la cartouche usagée.

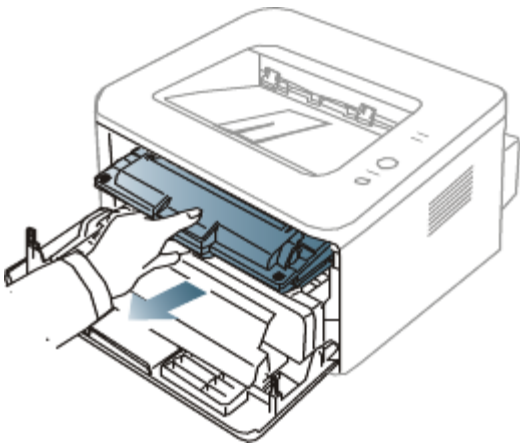

- Sortez une nouvelle cartouche de son emballage.
- Enlevez le papier de protection de la cartouche en tirant sur la bande de l'emballage.

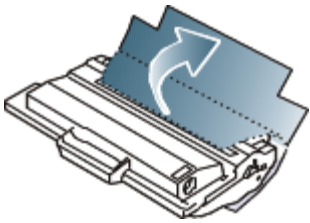

- Repérez la bande adhésive de protection située à l'extrémité de la cartouche. Retirez délicatement la bande, puis jetez-la.

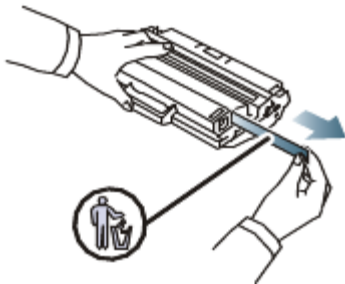

- Si elle est correctement retirée, la bande doit en principe mesurer plus de 60 cm.
- En tenant la cartouche de toner, tirer sur la bande adhésive d'étanchéité pour le retirer de la cartouche. Faites attention de ne pas couper la bande. Si cela arrivait, vous ne pourriez pas utiliser la cartouche de toner.
- Vous pouvez vous reporter aux illustrations figurant sur le papier d'emballage de la cartouche.

- Secouez soigneusement la cartouche 5 ou 6 fois pour répartir le toner de façon homogène à l'intérieur de la cartouche. Le nombre de pages par cartouche en sera optimisé.

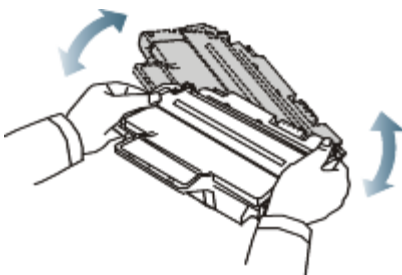

Si vous recevez du toner sur vos vêtements, essuyez-les avec un chiffon sec et lavez-les à l'eau froide. L'eau chaude fixe le toner sur le tissu.



Ne touchez pas la partie inférieure verte de la cartouche de toner. Utilisez la poignée de la cartouche pour éviter de toucher la zone en question.

- Tenez la cartouche de toner par la poignée et insérez-la délicatement dans l'ouverture de l'appareil. Les taquets situés sur les côtés de la cartouche et les rainures correspondantes sur l'appareil facilitent l'insertion de la

cartouche. Un déclic indique qu'elle est bien en place.

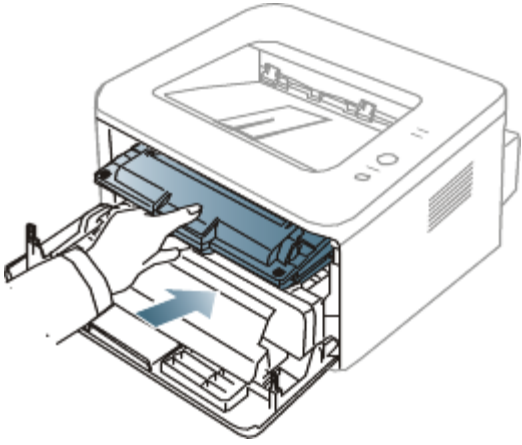

8. Fermez le capot avant. Assurez-vous qu'il est bien fermé.

# Caractéristiques techniques

Ce chapitre traite des caractéristiques techniques de l'appareil.

Il contient les sections suivantes :

- [Caractéristiques techniques du matériel](#)
- [Caractéristiques techniques environnementales](#)
- [Caractéristiques techniques électriques](#)
- [Spécifications des supports d'impression](#)

 Les valeurs présentées ici sont basées sur des données préliminaires. Consultez le site [www.dell.com](http://www.dell.com) ou [support.dell.com](http://support.dell.com) pour obtenir des informations à jour.

## Caractéristiques techniques du matériel

Élément		Description
Dimension	Hauteur	197 mm
	Profondeur	389 mm
	Largeur	360 mm
Poids	Appareil avec consommables	<ul style="list-style-type: none"><li>• <b>Dell 1130</b> : 7,25 kg</li><li>• <b>Dell 1130n</b> : 7,30 kg</li></ul>
Poids de l'emballage	Papier	1,23 kg
	Plastique	0,19 kg

## Caractéristiques techniques environnementales

Élément		Description
Niveau sonore <sup>[a]</sup>	Mode prêt	26 dB(A)
	Mode impression	<ul style="list-style-type: none"><li>• <b>Dell 1130</b>: 49 dB(A)</li><li>• <b>Dell 1130n</b>: 50 dB(A)</li></ul>
Temperature	Fonctionnement	10 à 32 °C
	Stockage (déballé)	0 à 40 °C
Humidité	Fonctionnement	20 à 80 % HR
	Stockage (déballé)	10 à 80 % HR

[a] Pression sonore, ISO 7779. Configuration testée : installation de base de l'appareil, papier A4, impression simple face.

## Caractéristiques techniques électriques

 La configuration électrique est basée sur le pays/la région où est vendu l'appareil. Ne convertissez pas les tensions de fonctionnement. Vous risqueriez en effet d'endommager l'appareil et d'annuler la garantie du produit.

Élément		Description
Alimentation	Modèles 110 volts	CA 110 - 127 V

[a]	Modèles 220 volts	CA 220 - 240 V
Consommation électrique	Mode de fonctionnement moyen	Inférieure à 360 W
	Mode prêt	<ul style="list-style-type: none"> <li>• <b>Dell 1130</b> : Inférieure à 45 W</li> <li>• <b>Dell 1130n</b> : Inférieure à 60 W</li> </ul>
	Mode économie d'énergie	<ul style="list-style-type: none"> <li>• <b>Dell 1130</b> : Inférieure à 4,5 W</li> <li>• <b>Dell 1130n</b> : Inférieure à 6,5 W</li> </ul>
	Mode hors tension	Inférieure à 0,8 W
[a] Pour plus d'informations sur la puissance, la fréquence (Hertz) et le type de courant appropriés pour l'appareil, reportez-vous à l'étiquette de spécifications sur l'appareil.		

## Spécifications des supports d'impression

Type	Format	Dimensions	Grammage du support d'impression [a] / Capacité [b]	
			Bac 1	Bac manuel
Papier ordinaire	Lettre	216 × 279 mm	60 à 120 g/m <sup>2</sup> • 250 feuilles de 80 g/m <sup>2</sup>	60 à 220 g/m <sup>2</sup> • Empilement 1 feuille
	Légal	216 × 356 mm		
	Folio	216 × 330 mm		
	A4	210 × 297 mm		
	Oficio	216 × 343 mm	60 à 90 g/m <sup>2</sup> • 150 feuilles de 80 g/m <sup>2</sup>	
	JIS B5	182 × 257 mm		
	ISO B5	176 × 250 mm		
	Exécutif	184 × 267 mm		
	A5	148 × 210 mm		
	A6	105 × 148 mm		
Enveloppe	Env. Monarch	98 × 191 mm	Non disponible dans le bac 1	75 à 90 g/m <sup>2</sup> • Empilement 1 feuille
	Env. No. 10	105 × 241 mm		
	Env. DL	110 × 220 mm		
	Env. C5	162 × 229 mm		
	Env. C6	114 × 162 mm		
Papier épais	Reportez-vous à la section Papier ordinaire	Reportez-vous à la section Papier ordinaire	90 g/m <sup>2</sup>	90 g/m <sup>2</sup> • Empilement 1 feuille
Papier fin	Reportez-vous à la section Papier ordinaire	Reportez-vous à la section Papier ordinaire	60 à 70 g/m <sup>2</sup>	60 à 70 g/m <sup>2</sup> • Empilement 1 feuille
Transparent	Reportez-vous à la section Papier ordinaire	Reportez-vous à la section Papier ordinaire	Non disponible dans le bac 1	138 à 146 g/m <sup>2</sup> • Empilement 1 feuille
Étiquettes [c]	Lettre, Légal, Folio, A4, JIS B5, ISO B5, Exécutif, A5, Statement	Reportez-vous à la section Papier ordinaire	Non disponible dans le bac 1	120 à 150 g/m <sup>2</sup> • Empilement 1 feuille
Papier cartonné	Lettre, Légal, Folio, A4, JIS B5, ISO B5, Exécutif, A5, Statement, Carte postale 4x6	Reportez-vous à la section Papier ordinaire	Non disponible dans le bac 1	105 à 163 g/m <sup>2</sup> • Empilement

			1 feuille
Format minimal (personnalisé)	76 × 127 mm	60 à 163 g/m <sup>2</sup>	
Format maximal (personnalisé)	216 × 356 mm		
<p>[a] Si le grammage du support est supérieur à 120 g/m<sup>2</sup>, chargez le papier feuille par feuille dans le bac.</p> <p>[b] La capacité des bacs peut varier en fonction du grammage et de l'épaisseur des supports, ainsi que de l'environnement d'utilisation.</p> <p>[c] Satinage : 100 à 250 (méthode Sheffield).</p>			



# Annexe

## Politique d'assistance technique de Dell

---

Lors de l'assistance technique fournie par un technicien, le client doit coopérer et participer au processus de dépannage. Il doit également restaurer le système d'exploitation, les applications et les pilotes matériels dans la configuration initiale par défaut à la livraison du système par Dell. Il doit aussi vérifier que l'imprimante et que le matériel installés par Dell fonctionnent correctement. Outre l'assistance technique fournie par un technicien, le site Web d'assistance de Dell propose une assistance technique en ligne, à l'adresse [support.dell.com](http://support.dell.com). Des options supplémentaires d'assistance sont éventuellement disponibles.

Dell fournit une assistance technique limitée pour l'imprimante, ainsi que pour tout logiciel et périphérique installés par Dell. Les fabricants correspondants fournissent l'assistance pour les logiciels et les périphériques tiers, notamment pour ceux qui ont été achetés et/ou installés par Logiciels & Périphériques (DellWare), ReadyWare et l'Intégration personnalisée en usine (CFI/DellPlus).

## Contactez Dell

---

Si vous résidez aux États-Unis, appelez 800-WWW-DELL (800-999-3355).

 Si vous ne disposez pas d'une connexion Internet active, vous trouverez les coordonnées sur votre bon d'achat, votre relevé d'expédition, votre facture ou votre catalogue de produits Dell.

Dell propose plusieurs services d'assistance en ligne ou par téléphone et options de service. La disponibilité varie en fonction du pays et du produit. De plus, certains services peuvent ne pas être disponibles dans votre région. Pour contacter le service commercial, le support technique ou l'assistance clientèle de Dell :

1. Visitez [support.dell.com](http://support.dell.com) et vérifiez votre pays ou votre région dans le menu déroulant Choose A Country/Region en bas de la page.
2. Cliquez sur **Contactez-nous** dans la partie gauche de la page et sélectionnez le service ou le lien de support approprié en fonction de vos besoins.

## Garantie et politiques de retour

---

Dell Inc. (« Dell ») fabrique ses produits matériels à partir de pièces et de composants neufs ou considérés comme neufs selon les pratiques normales de l'industrie. Pour plus d'informations sur la garantie Dell pour votre imprimante, reportez-vous au **Guide d'information**.

# Glossaire

 Le glossaire suivant vous permet de vous familiariser avec le produit grâce à une définition des termes courants de l'impression ainsi que des termes mentionnés dans le présent guide de l'utilisateur.

## 802.11

802.11 est un ensemble de normes pour les communications par réseau local sans fil (WLAN), développé par le comité de normes IEEE LAN/MAN (IEEE 802).

## 802.11b/g

802.11b/g peut partager le même matériel et utiliser la bande 2.4 GHz. 802.11b prend en charge une bande passante jusqu'à 11 Mbps ; 802.11g jusqu'à 54 Mbps. Les périphériques 802.11b/g peuvent parfois souffrir d'interférences provenant de fours à micro-ondes, des téléphones sans-fil et des périphériques Bluetooth.

## Point d'accès

Un point d'accès ou point d'accès sans fil (AP ou WAP) est un périphérique qui relie les périphériques de communication sans fil ensemble sur des réseaux locaux sans fil (WLAN), et fait office d'émetteur et récepteur central des signaux radio du WLAN.

## CAD (Chargeur automatique de documents)

Dispositif pouvant charger automatiquement un document original afin de numériser une pile de documents en une seule tâche.

## AppleTalk

Suite de protocoles réseau propriétaires développée par Apple, Inc. Cette suite de protocoles, intégrée aux premiers produits Macintosh (1984), est désormais tombée en désuétude au profit de la pile de protocoles réseau TCP/IP.

## Profondeur de bit

Terme d'infographie désignant le nombre de bits représentant la couleur d'un pixel dans une image matricielle. Une profondeur de bit (ou de couleur) plus élevée permet d'obtenir une gamme de couleurs plus large. Plus le nombre de bits est élevé, plus le nombre des couleurs possibles est grand. Une couleur codée sur 1 bit est communément qualifiée de monochrome ou noir et blanc.

## BMP

Format d'images matricielles utilisé par le sous-système graphique de Microsoft Windows (GDI) et, communément, comme format de fichiers image sur cette plate-forme.

## BOOTP

Bootstrap Protocol. Protocole réseau permettant d'attribuer automatiquement une adresse IP à un client du réseau. Ceci s'effectue généralement dans le processus bootstrap d'ordinateurs ou de systèmes d'exploitation les exécutant. Les serveurs BOOTP attribuent l'adresse IP à chaque client à partir d'un ensemble d'adresses. Le protocole BOOTP permet aux postes de travail qui ne disposent pas de disque dur d'obtenir une adresse IP avant d'amorcer un système d'exploitation.

## CCD

Élément matériel permettant de numériser un document. Un dispositif de verrouillage des capteurs CCD est également utilisé pour maintenir le module CCD afin d'empêcher tout dommage pendant le transport.

## Tri

Méthode d'impression de documents comportant plusieurs exemplaires en différents jeux de tirages. Lorsque le tri est sélectionné, le périphérique imprime un jeu dans son intégralité avant d'imprimer d'autres exemplaires.

## **Panneau de commande**

Le panneau de commande est une zone plane, généralement verticale, sur laquelle s'affichent les outils de commande et de surveillance. Il se trouve généralement à l'avant de l'appareil.

## **Couverture**

Terme d'impression correspondant à une mesure de l'utilisation du toner. Par exemple, une couverture de 5 % signifie qu'une feuille de papier au format A4 comporte environ 5 % d'image ou de texte. Si le papier ou l'original comporte des images complexes ou une grande quantité de texte, la couverture sera supérieure à 5 % et l'utilisation du toner sera équivalente à cette couverture.

## **CSV**

Valeurs séparées par des virgules (CSV). Format de fichier utilisé pour échanger des données entre des applications différentes. Ce format de fichier, utilisable sous Microsoft Excel, est devenu une norme de facto, même sous les environnements autres que Microsoft.

## **Cchargeur DADF (Duplex Automatic Document Feeder)**

Dispositif pouvant charger automatiquement un document original puis le retourner, afin de numériser des documents recto verso.

## **Valeur par défaut**

Valeur ou paramètre appliqué en sortie d'usine ou lorsque l'appareil a été réinitialisé.

## **DHCP (Dynamic Host Configuration Protocol)**

Protocole réseau client-serveur. Un serveur DHCP fournit des paramètres de configuration spécifiques à l'hôte client DHCP demandant, généralement, des informations requises par l'hôte client pour participer à un réseau IP. Le protocole DHCP permet également l'attribution d'adresses IP aux hôtes client.

## **Barrette de mémoire DIMM (Dual Inline Memory Module)**

Carte électronique qui contient de la mémoire. Une carte DIMM stocke toutes les données de l'appareil, par exemple les données d'impression, les données de télécopie reçue ou les données numérisées.

## **DNS (Domain Name Server)**

Le serveur de nom de domaine est un système qui stocke des informations associées au nom de domaine dans une base de données répartie sur des réseaux, comme Internet.

## **Imprimante matricielle**

Type d'imprimante dont la tête d'impression balaie la page de part et d'autre, puis transfère l'encre en frappant un ruban encreur ; ce principe de fonctionnement est analogue à celui d'une machine à écrire.

## **PPP (point par pouce)**

Unité de mesure de la résolution de numérisation et d'impression. De manière générale, une forte valeur de PPP se traduit par une plus grande résolution, des détails d'image plus fins et un volume de fichier plus élevé.

## **DRPD**

Détection sélective de tonalité d'appel. Le service téléphonique de sonnerie distincte permet à un utilisateur de se servir d'une seule ligne téléphonique pour répondre à différents numéros de téléphone.

## **Recto verso**

Fonctionnalité permettant un retournement automatique d'une feuille de papier afin d'imprimer (ou de numériser) sur les deux faces du papier. Une imprimante équipée de la fonction recto verso peut imprimer sur les deux faces.

## **Capacité de traitement**

Quantité de pages n'affectant pas les performances de l'imprimante sur un mois. Généralement, l'imprimante a une durée de vie limitée par exemple au nombre de pages par an. Cette durée de vie correspond à la capacité moyenne d'impression, qui couvre généralement la période de garantie. Par exemple, si la capacité de traitement est 48 000 pages par mois en supposant 20 jours de travail, une imprimante est limitée à 2 400 pages par jour.

## **MCE**

Mode de transmission facultatif intégré aux télécopieurs de classe 1 ou aux modems de télécopie. Ce mode détecte et corrige automatiquement toute erreur de transmission de télécopie provoquée par du bruit sur la ligne téléphonique.

## **Émulation**

Procédé permettant de reproduire le fonctionnement d'un appareil sur un autre.

Un émulateur réplique les fonctions d'un système sur un système différent de telle façon que le second fonctionne exactement comme le premier. L'émulation consiste à reproduire rigoureusement le comportement externe, ce qui la différencie de la simulation, qui renvoie à la simulation du modèle abstrait d'un système en prenant en considération le fonctionnement interne.

## **Ethernet**

Technologie de réseau informatique reposant sur des trames, pour des réseaux locaux (LAN). Il définit le câblage et la transmission de signaux de la couche physique, et les formats de trame et les protocoles pour la couche de contrôle d'accès au support (MAC)/couche liaison du modèle OSI. Ethernet est principalement standardisé en IEEE 802.3. C'est devenu la technologie de réseau local la plus répandue depuis les années 1990 jusqu'aujourd'hui.

## **EtherTalk**

Suite de protocoles réseau développée par Apple Computer. Cette suite de protocoles, intégrée aux premiers produits Macintosh (1984), est désormais tombée en désuétude au profit de la pile de protocoles réseau TCP/IP.

## **FDI (Foreign Device Interface)**

Carte installée à l'intérieur de l'appareil afin de permettre l'installation d'un périphérique tiers comme un monnayeur ou un lecteur de cartes. Vous pourrez ainsi activer un service d'impression payant sur votre appareil.

## **FTP (File Transfer Protocol)**

Protocole très répandu d'échange de fichiers sur tout réseau prenant en charge les protocoles TCP/IP (Internet ou Intranet).

## **Unité de fusion**

Pièce de l'imprimante laser qui fixe le toner sur le support d'impression. Cette unité est constituée d'un rouleau thermique et d'un rouleau secondaire. Une fois le toner transféré sur le papier, l'unité de fusion applique la chaleur et la pression requises pour que le toner adhère de manière permanente sur le papier ; c'est la raison pour laquelle le papier est chaud en sortant de l'imprimante laser.

## **Passerelle**

Connexion entre des réseaux informatiques ou entre un réseau informatique et une ligne téléphonique. Celle-ci est très répandue, puisqu'il s'agit d'un ordinateur ou d'un réseau qui autorise l'accès à un autre ordinateur ou réseau.

## **Niveaux de gris**

Nuances de gris représentant les parties claires et foncées d'une image lorsque les images couleur sont converties en niveau de gris ; les couleurs sont représentées par différents niveaux de gris.

## **Demi-teinte**

Type d'image simulant des niveaux de gris en variant le nombre de points. Les zones très riches en couleur se composent d'un grand nombre de points, tandis que les zones plus claires se composent d'un moins grand nombre de points.

## **DD**

Périphérique de stockage non volatil qui enregistre des données codées numériquement sur des plateaux en rotation recouverts d'une surface magnétique.

## **IEEE (Institute of Electrical and Electronics Engineers)**

Organisation professionnelle internationale à but non lucratif dédiée à l'avancée des technologies liées à l'électricité.

## **IEEE 1284**

Norme relative au port parallèle, mise au point par l'IEEE (Institute of Electrical and Electronics Engineers). Le terme « 1284-B » renvoie à un type de fiche spécifique pour câbles parallèles se connectant au périphérique (par exemple, une imprimante).

## **Intranet**

Réseau privé qui utilise des protocoles Internet, une connectivité réseau et éventuellement le système public de télécommunications pour partager de manière sécurisée une partie des informations ou opérations d'une organisation avec ses employés. Parfois, le terme désigne seulement le service le plus visible, le site Web interne.

## **Adresse IP (Internet Protocol)**

Numéro unique permettant d'identifier les périphériques d'un réseau IP afin qu'ils échangent des données.

## **IPM (images par minute)**

Unité de mesure de la vitesse d'une imprimante. Le nombre d'images par minute indique le nombre de feuilles recto que l'imprimante peut terminer en une minute.

## **IPP**

Protocole normalisé permettant l'impression ainsi que la gestion notamment des tâches d'impression, des formats de supports ou encore de la résolution. Le protocole IPP peut être utilisé en local ou via Internet pour des centaines d'imprimantes et prend en charge le contrôle d'accès et l'authentification, ce qui en fait une technologie d'impression plus fiable et plus sécurisée que ses prédécesseurs.

## **IPX/SPX**

IPX/SPX : protocole d'échange de paquets entre réseaux/protocole d'échange de paquets séquentiels. Protocole réseau utilisé par les systèmes d'exploitation Novell NetWare. Les protocoles IPX et SPX offrent des services de connexion similaires à TCP/IP. Le protocole IPX est comparable au protocole IP ; et SPX, au protocole TCP. IPX/SPX ont été conçus initialement pour les réseaux locaux (LAN). À ce titre, ils sont des protocoles très performants pour cet usage (généralement, les performances dépassent celles des protocoles TCP/IP sur un réseau local).

## **ISO (International Organization for Standardization)**

Organisme international de normalisation composé de représentants d'institutions de normalisation nationales. Il définit des normes commerciales et industrielles à l'échelle mondiale.

## **ITU-T (International Telecommunication Union)**

Organisme international de normalisation et de régulation des télécommunications et des transmissions hertziennes internationales. Ses missions principales incluent la normalisation et l'attribution de bandes de fréquences hertziennes, et la gestion de l'interconnexion entre les différents pays afin de permettre les appels internationaux. Le -t de ITU-T renvoie à télécommunication.

## **Mire ITU-T N° 1**

Mire de test normalisée, publiée par l'ITU-T, pour les transmissions de télécopies.

## **JBIG (Joint Bi-level Image Experts Group)**

Norme de compression d'image sans pertes de précision ou de qualité, développée pour la compression des images binaires, notamment des télécopies, mais aussi pour d'autres images.

## **JPEG**

Format de compression avec pertes utilisée pour les photographies. Ce format est utilisé pour le stockage et la transmission de photographies sur Internet.

## **LDAP**

Protocole réseau d'interrogation et de modification des services d'annuaire sur TCP/IP.

## **Voyant**

Semiconducteur qui indique l'état de l'appareil.

## **Adresse MAC (Media Access Control)**

Identifiant unique associé à une carte réseau. Une adresse MAC est un identifiant unique codé sur 48 bits, généralement représenté par 12 caractères hexadécimaux groupés par paires (par exemple, 00-00-0c-34-11-4e). Cette adresse est généralement programmée dans la mémoire morte de la carte réseau par le constructeur et facilite la détection des machines locales par les routeurs sur des réseaux de grandes dimensions.

## **MFP**

Équipement bureautique doté des fonctionnalités suivantes : impression, télécopie, scanner, etc.

## **MH (Modified Huffman)**

Modified Huffman (MH) est une méthode de compression pour diminuer la quantité de données à transmettre entre les télécopieurs pour transférer l'image recommandée par l'ITU-T T.4. MH est un schéma de codage de longueur d'exécution basé sur un livre de codes, optimisé pour compresser efficacement l'espace blanc. Dans la mesure où la plupart des télécopies sont constituées d'espaces blancs, ce procédé réduit les temps de transmission de la plupart des télécopies.

## **MMR (Modified Modified READ)**

Algorithme de compression recommandé par l'ITU-T T.6.

## **Modem**

Appareil permettant de moduler le signal d'une porteuse afin d'encoder des données numériques et de démoduler un tel signal afin de décoder des données transmises.

## **MR (Modified Read)**

Algorithme de compression recommandé par l'ITU-T T.4. MR code la première ligne numérisée à l'aide de MH. La ligne suivante est comparée à la première ; ensuite, les différences sont établies puis encodées et transmises.

## **NetWare**

Système d'exploitation réseau développé par Novell, Inc. À l'origine, il utilisait le multitâche coopératif pour exécuter plusieurs services sur un micro-ordinateur et les protocoles réseau reposaient sur la pile XNS de Xerox. Aujourd'hui, NetWare prend en charge aussi bien TCP/IP que IPX/SPX.

## **OPC (Organic Photo Conductor)**

Dispositif créant une image virtuelle pour l'impression à l'aide d'un faisceau laser émis par l'imprimante laser ; il est généralement de couleur verte ou grise et de forme cylindrique. L'unité d'exposition du tambour s'use lentement à mesure qu'elle est utilisée par l'imprimante et doit être remplacée de manière appropriée car elle est rayée par le grain du papier.

## **Originaux**

Premier exemplaire d'un document comme une photographie ou du texte, qui est copié, reproduit ou traduit afin de produire d'autres exemplaires, mais qui n'est pas issu d'un autre document.

## **OSI (Open Systems Interconnection)**

Modèle de transmission des données développé par l'Organisation internationale de normalisation (ISO). Le modèle OSI définit une méthode standard et modulaire de conception des réseaux qui divise l'ensemble des fonctions complexes nécessaires en des couches fonctionnelles, autonomes et administrables. Les couches sont, de haut en bas, les suivantes : application, présentation, session, transport, réseau, liaison et physique.

### **Autocommutateur**

Équipement de commutation téléphonique automatique destiné aux entreprises privées.

### **PCL (Printer Command Language)**

Langage de description de page (LDP), devenu une norme de l'industrie, développé par HP comme protocole d'impression. Développé à l'origine pour les imprimantes à jet d'encre, PCL a été appliqué aux imprimantes thermiques, matricielles et aux imprimantes page par page.

### **PDF (Portable Document Format)**

Format de fichier propriétaire développé par Adobe Systems pour représenter les documents bidimensionnels dans un format indépendant du périphérique ou de la résolution.

### **PostScript**

PostScript (PS) est un langage de description de page et un langage de programmation utilisés principalement dans les domaines de la publication électronique et assistée par ordinateur. - celui-ci est exécuté dans un interpréteur pour générer une image.

### **Pilote d'impression**

Programme utilisé pour transmettre des commandes et des données de l'ordinateur vers l'imprimante.

### **Support d'impression**

Support tel qu'une feuille, une enveloppe, une étiquette et un transparent pouvant être utilisé sur une imprimante, un scanner, un télécopieur ou un copieur.

### **PPM (pages par minute)**

Unité de mesure permettant de déterminer la cadence d'une imprimante, c'est-à-dire le nombre de pages pouvant être produites par l'imprimante en une minute.

### **Fichier PRN**

Interface du pilote d'un périphérique permettant au logiciel d'interagir avec le pilote du périphérique en utilisant des appels de système d'entrée/sortie standard, simplifiant ainsi de nombreuses tâches.

### **Protocole**

Convention ou norme qui contrôle ou permet la connexion, la communication, et le transfert de données entre deux points terminaux de calcul.

### **PS**

Voir PostScript.

### **RTC (réseau téléphonique commuté)**

Réseau des réseaux téléphoniques à commutation de circuits internationaux généralement acheminé, sur les sites industriels, via le standard téléphonique.

### **RADIUS**

Remote Authentication Dial In User Service (RADIUS) est un protocole d'authentification et de comptabilité pour un utilisateur distant. RADIUS permet une gestion centralisée des données d'authentification comme les noms d'utilisateur et les mots de passe à l'aide d'un concept AAA (authentification, autorisation, et comptabilité [accounting]) pour gérer l'accès au réseau.

## Résolution

Précision d'une image, mesurée en points par pouce (ppp). Plus le nombre de ppp est élevé, plus la résolution est élevée.

## SMB (Server Message Block)

Protocole réseau dédié principalement au partage de fichiers, aux imprimantes, aux ports série et à divers échanges entre les noeuds d'un réseau. Ce protocole permet également un système de communication interprocessus authentifié.

## SMTP

Norme de transmission de messages sur Internet. Le protocole SMTP, reposant sur du texte, est relativement simple. Un ou plusieurs destinataires du message sont définis, puis le texte du message est transféré. Il s'agit d'un protocole client-serveur permettant à un client de transmettre des messages électroniques au serveur.

## SSID

L'identificateur SSID (Service Set Identifier) est un nom d'un réseau local sans fil (WLAN). Tous les périphériques sans fil d'un WLAN utilisent le même SSID pour communiquer les uns avec les autres. Les SSID respectent la casse et ont une longueur maximale de 32 caractères.

## Masque de sous-réseau

Code utilisé conjointement à l'adresse réseau permettant de déterminer la partie de l'adresse correspondant à l'adresse réseau et la partie de l'adresse correspondant à l'adresse de l'hôte.

## TCP/IP

Ensemble de protocoles de communication implémentant la pile de protocoles sur laquelle Internet ainsi que la plupart des réseaux commerciaux fonctionnent.

## TCR (Transmission Confirmation Report)

Journal fournissant des informations sur chaque transmission, telles que l'état de la tâche, le résultat de la transmission et le nombre de pages envoyées. L'impression de ce journal peut être paramétrée pour être effectuée après chaque tâche ou bien après chaque échec de transmission.

## TIFF

Format d'image matricielle à résolution variable. De manière générale, le format TIFF correspond aux données image provenant d'un scanner. Les images TIFF utilisent des balises et des mots-clés définissant les caractéristiques de l'image incluse au fichier. Ce format flexible et multi-plateforme peut être utilisé pour des images créées sous différentes applications de traitement d'images.

## Cartouche de toner

Cartouche cylindrique se trouvant dans un appareil comme une imprimante et contenant du toner. Le toner est une poudre utilisée dans les imprimantes laser et les photocopieurs qui forme le texte et les images sur le papier imprimé. Le toner est fondu par la chaleur de l'unité de fusion et se fixe dans les fibres du papier.

## TWAIN

Norme de l'industrie relative aux scanners et aux logiciels. En utilisant un scanner compatible TWAIN avec un programme compatible TWAIN, une tâche de numérisation peut être lancée à partir de ce programme. Capture d'image API pour systèmes d'exploitation Microsoft Windows et Apple Macintosh.

## Chemin UNC (Uniform Naming Convention)

Méthode standard permettant d'accéder à des ressources partagées sous Window NT ainsi que sous d'autres produits Microsoft. Le format d'un chemin UNC est : \\<nomduserveur>\<nomdepartage>\<répertoire supplémentaire>

## URL



L'URL (Uniform Resource Locator) est l'adresse globale des documents et des ressources sur Internet. La première partie de l'adresse indique le protocole utilisé, la seconde partie spécifie l'adresse IP ou le nom de domaine correspondant à l'emplacement de la ressource.

## **USB**

USB (Universal serial bus) est une norme développée par USB Implementers Forum, Inc. pour connecter les ordinateurs et les périphériques. Contrairement au port parallèle, le port USB est conçu pour permettre de connecter un seul ordinateur à plusieurs périphériques.

## **Filigrane**

Image reconnaissable ou motif plus clair sur le papier, visible par transparence. Les filigranes ont été initialement introduits à Bologne, en Italie, en 1282. Ils ont été utilisés par les fabricants de papier afin d'identifier leurs produits, sur les timbres, les billets de banque et autres documents officiels afin d'empêcher la contrefaçon.

## **WEP**

Wired Equivalent Privacy (WEP) est un protocole de sécurité spécifié dans l'IEEE 802.11 pour fournir le même niveau de sécurité que celui d'un réseau local câblé. WEP procure la sécurité en chiffrant les données hertziennes afin de les protéger lorsqu'elles sont transmises d'un point final à un autre.

## **WIA (Windows Imaging Architecture)**

Architecture graphique lancée initialement sous Windows Me et Windows XP. Une tâche de numérisation peut être lancée à partir de ces systèmes d'exploitation à l'aide d'un scanner compatible WIA.

## **WPA**

Wi-Fi Protected Access (WPA) est une classe de systèmes pour sécuriser les réseaux d'ordinateurs sans fil (Wi-Fi), qui a été créée pour améliorer les fonctionnalités de sécurité de WEP.

## **WPA-PSK**

WPA-PSK (WPA Pre-Shared Key) est un mode spécial de WPA pour les petites entreprises ou les utilisateurs personnels. Une clé partagée, ou un mot de passe, est configuré dans le point d'accès sans fil (WAP) et n'importe quel portable ou périphériques de bureau sans fil. WPA-PSK génère une clé unique pour chaque session entre un client sans fil et le WAP associé pour une sécurité plus évoluée.











